

# escea.

FEUX À GAZ D'EXTÉRIEUR  
GUIDE D'UTILISATEUR  
Amérique du Nord

630112



## EF5000

[www.escea.net](http://www.escea.net)

Tous travaux, réparations et modifications sur cet appareil ne peuvent être effectués que par un technicien qualifié par Escea ou une personne autorisée.

La plaque d'identité de cet appareil contenant les informations techniques et spécifications, peut être trouvée à droite de la commande de contrôle, à la base de l'appareil. Pour y avoir accès, la façade doit être enlevée.

NE PAS PLACER D'OBJET SUR OU CONTRE L'APPAREIL.

NE PAS UTILISER OU PLACER D'OBJETS ET DE MATERIAUX INFLAMMABLES A COTE DE CET APPAREIL.

NE PAS UTILISER D'AEROSOLS A PROXIMITE DE L'APPAREIL QUAND ILEST EN FONCTIONNEMENT.

IL N'EST PAS RECOMMANDE D'UTILISER L'APPAREIL SANS LA FACADE.

CET APPAREIL N'EST PAS FAIT POUR ETRE UTILISE PAR DES ENFANTS OU DES PERSONNES INFIRMES. ILS DOIVENT AVOIR ETE AVISES DES RISQUES D'UTILISATION DE CETTE APPAREIL PAR UNE PERSONNE RESPONSABLE QUI DOIT S'ASSURER QU'ILS PEUVENT UTILISER L'APPAREIL AVEC LES PRECAUTIONS REQUISES.

LES JEUNES ENFANTS DOIVENT ETRE SOIGNEUSEMENT SURVEILLES QUAND ILS SONT A PROXIMITE DE L'APPAREIL.

L'APPAREIL DOIT ETRE INSPECTE AVANT USAGE ET AU MOINS UNE FOIS PAR AN PAR UN TECHNICIEN QUALIFIE.

CET APPAREIL DOIT ETRE INSTALLE SELON LES INSTRUCTIONS ECRITES ET FOURNITES PAR LE CONSTRUCTEUR.

CET APPAREIL EST EXCLUSIVEMENT CONCU POUR UN USAGE EXTERIEUR.

**escea.**

31 Devon St, PO Box 5277

Dunedin, New Zealand

E-mail: [info@escea.net](mailto:info@escea.net)

Web: [www.escea.net](http://www.escea.net)

Phone: 64 3 479 0302 Fax: 64 3 479 0301

**escea.**

## Sommaire

Opération Basique	_____	1
Enlever la façade	_____	4
Remplacer les batteries	_____	5
Nettoyage et Maintenance	_____	6
Information sur la Garantie	_____	7

## Opération basique

Le EF5000 est activé par une commande de contrôle tactile située sur le coté à droite de la façade. Les opérations basiques de cette commande de contrôle sont MARCHE/ARRET et l'ajustement manuel de la hauteur de la flamme. Avant d'allumer le feu, positionner l'interrupteur d'isolation batterie sur MARCHE.

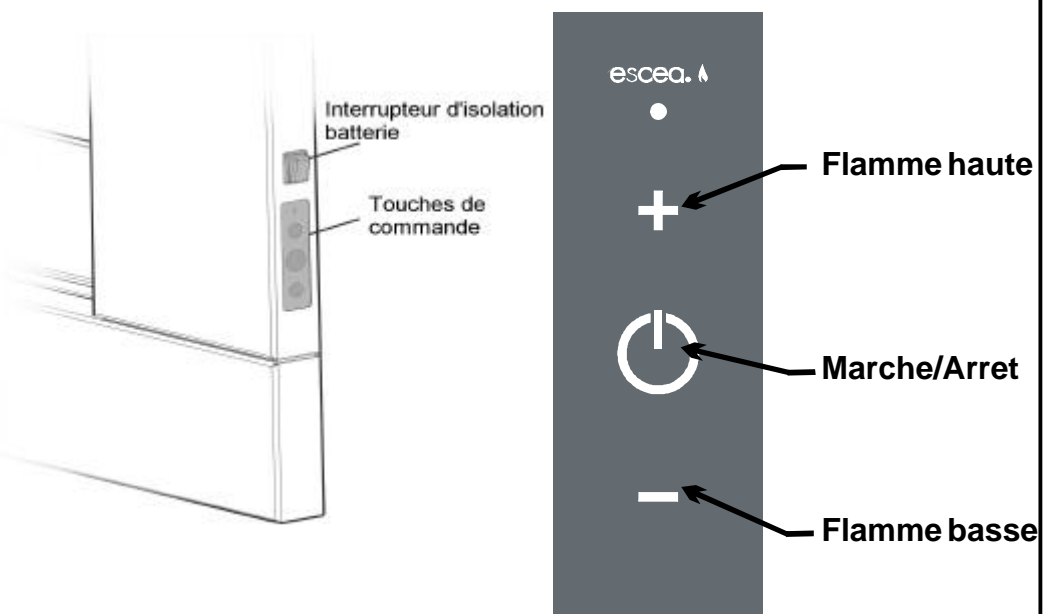

### **Allumage:**

Pour mettre en marche le foyer, appuyez sur le bouton MARCHE/ARRET de la commande de contrôle tactile. Le pilote produira des étincelles et le gaz commencera à s'écouler vers le pilote, qui doit s'allumer et devenir visible au bout de quelques secondes.

Le processus d'allumage du pilote dure pendant 12 secondes. Il ne faut appuyer sur aucun autre bouton pendant ces 12 secondes.

Si le pilote n'est pas allumé après 12 secondes, appuyez sur le bouton MARCHE/ARRET, cela fermera le robinet de gaz complètement. Recommencez alors le processus d'allumage.

## Opération basique

### **Mise en marche des brûleurs principaux:**

Lorsque la flamme pilote est allumée depuis au moins 6 secondes, appuyez sur le bouton FLAMME PLUS HAUTE pour admettre le gaz aux deux brûleurs principaux.

L'EF5000 a 4 positions de flamme: flamme PILOTE seulement, flamme de brûleur BASSE, flamme de brûleur MOYENNE et flamme de brûleur HAUTE.

### **Réglage de la hauteur de flamme:**

Lorsque le foyer est en marche, appuyez sur le bouton FLAMME PLUS HAUTE ou FLAMME PLUS BASSE pour augmenter ou diminuer la hauteur de flamme.

Si on appuie sur le bouton FLAMME PLUS HAUTE alors le foyer est en position flamme de brûleur HAUTE, il ne se passera rien. De même, si on appuie sur le bouton flamme de brûleur FLAMME PLUS BASSE alors que le foyer est en position flamme PILOTE, il ne se passera rien.

### **Extinction du feu:**

Pour éteindre le foyer, vous devez appuyer sur le bouton MARCHE/ARRET ce qui coupera l'arrivée du gaz à la flamme pilote et aux brûleurs.

Il est recommandé si vous n'utilisez pas votre appareil pour une longue période de positionner l'interrupteur d'isolation batterie sur ARRET. Cela vous permettra de rallonger la durée de vie de votre batterie.

### **Interruption de l'approvisionnement en gaz:**

Au cas où l'alimentation en gaz est interrompue durant le fonctionnement de l'appareil, et puis rétablit immédiatement après, vous devez positionner l'interrupteur d'isolation batterie sur ARRET et ne rallumer l'appareil qu'après plus de 5 minutes d'attente.

# Opération basique

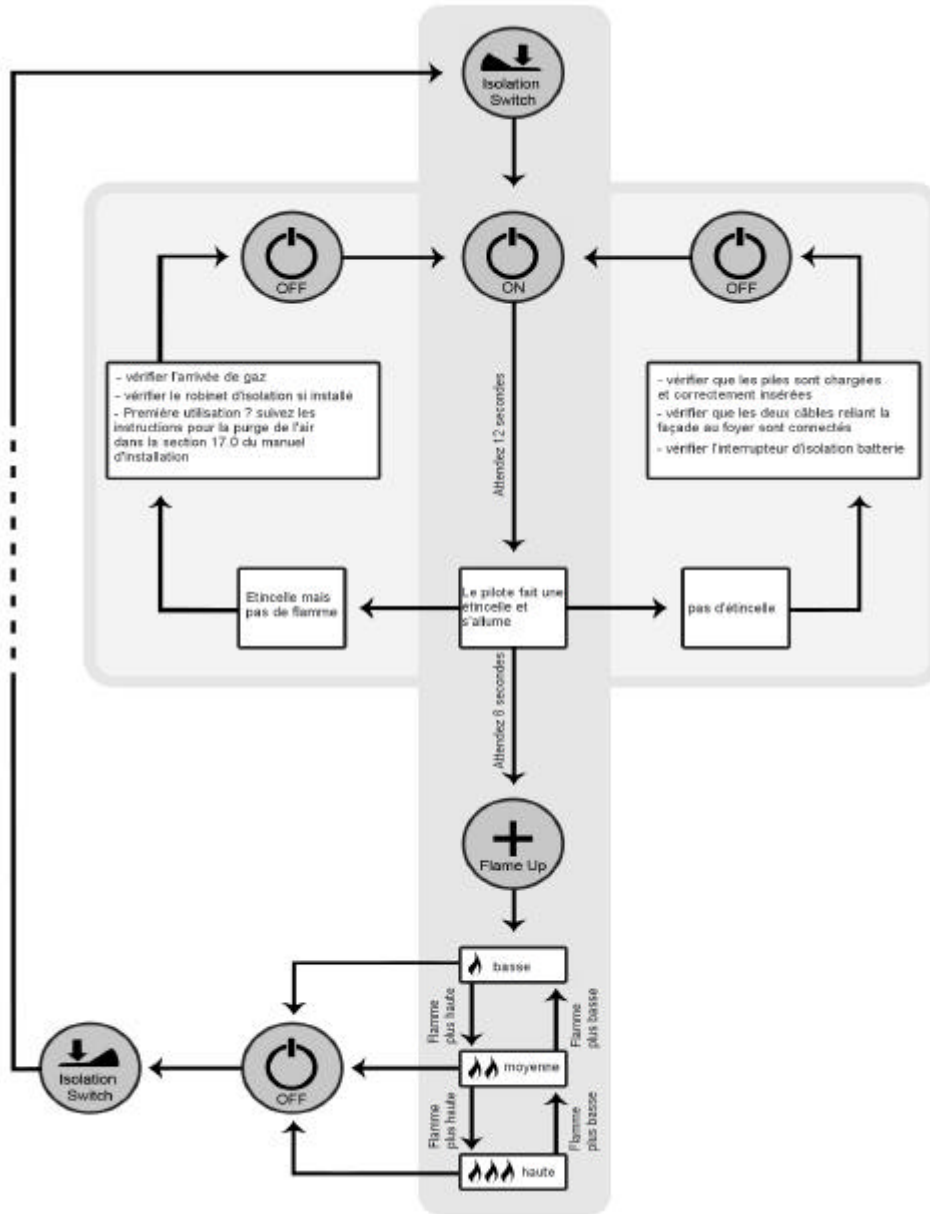

## Enlever la façade

La façade en en acier inoxydable du EF5000 est fixée à la chambre de combustion par quatre “crochets” placés sur les coins de la façade. Si vous devez enlever la façade, soulevez-la en premier d'un coup bref commémontre dans le dessin ci-dessous.

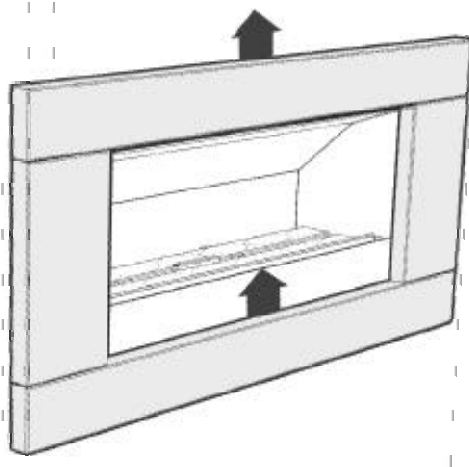

Puis tirez la vers vous, et reposer la façade sur les crochets à mi-longueur du foyer, ou sur le sol quand vous débranchez les deux fils reliant la façade et le foyer.

Crochets pour accrocher le haut de la façade lors du débranchement des cordes de contrôles.

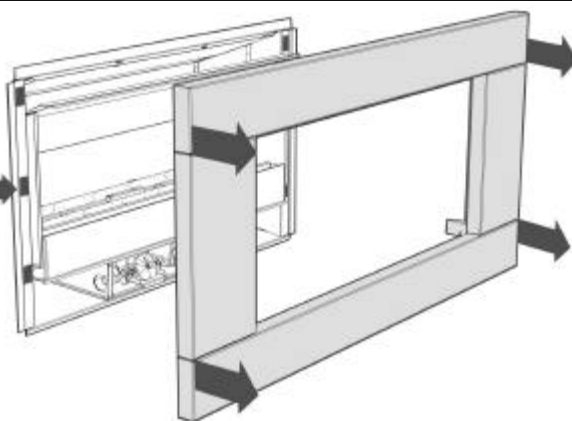

Inversez le procédé pour remettre la façade en place. Assurez-vous que les deux fils de connections sont correctement branchés en testant le feu.

## Remplacement des batteries

L'EF5000 utilisent des batteries de taille 3x D. Pour accéder à l'emplacement à batteries vous devez ôter la façade comme indiqué précédemment.

Quand la façade a été ôtée, vous trouverez l'emplacement à batterie en bas du foyer au milieu, situé à l'intérieur de la boîte de contrôle.

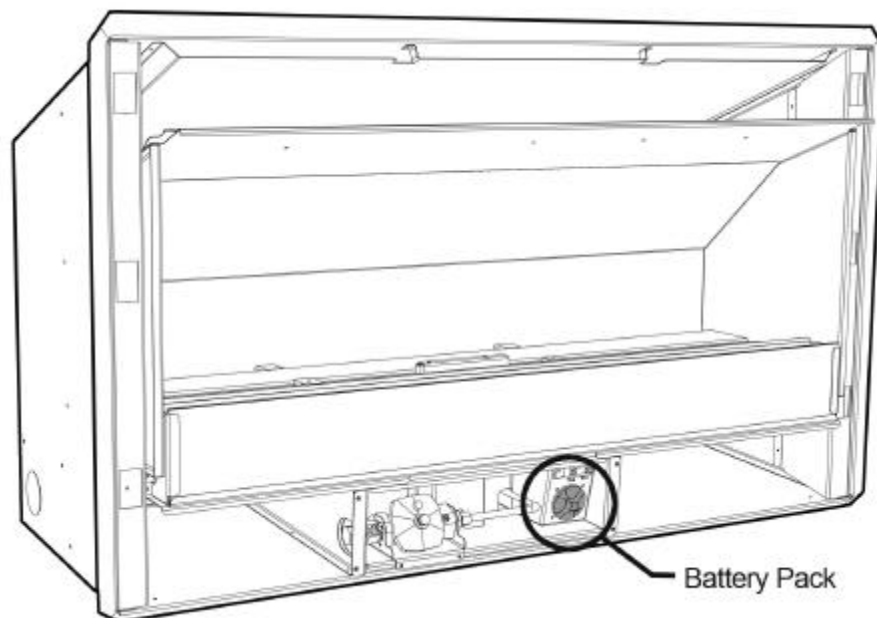

Pour retirer le couvercle de la batterie: veuillez tourner le capuchon dans le sens inverse des aiguilles d'une montre jusqu'au bout puis le tirer à soi. Les piles doivent alors sortir par elle-même.

Une fois que les nouvelles batteries ont été placé à l'intérieur (avec le creux tourné vers l'extérieur) remplacez le couvercle et tournez le dans le sens des aiguilles d'unemontre jusqu'à ce qu'il s'arrête.

## Nettoyage de votre EF5000

Avant de nettoyer votre appareil vous devez vous assurer que celui-ci est éteint depuis au moins 30 minutes. La valve d'alimentation de gaz de l'appareil doit aussi être fermée lorsque vous procédez au nettoyage de votre appareil.

Pour nettoyer la vitre et les pierres dans le rangement à pierre devant, veuillez simplement inverser le procédé indiqué dans votre Manuel d'Installation aux chapitres 14.0

La vitre peut être nettoyée par un produit lave vitre standard. Les pierres de quartz peuvent être lavées en utilisant de l'eau savonneuse.

Si la façade en acier inoxydable ou le protecteur d'intempérie ont besoin d'être nettoyé, les produits suivants sont recommandés : Nettoyant 3Macier inoxydable, alcoolméthylique.

N.B : La façade doit être enlevée de l'appareil avant l'utilisation de produit nettoyant inflammable.

#### GARANTIE LIMITEE : EF5000

A condition que le produit soit installé suivant le manuel d'instructions de ESCEA et que la procédure de garantie étape par étape ait été suivie conformément aux instructions fournies par ESCEA (documentation dans le manuel du distributeur), et que l'utilisation et la maintenance du produit soit effectuées conformément aux instructions d'utilisation et de maintenance de l'ESCEA, alors, pendant la première période de douze (12) mois depuis la date d'achat, ESCEA payera au revendeur, une somme prédéterminée pour réparer ou remplacer toute partie du produit qui aura été constatée défectueuse par ESCEA.

Pour la deuxième période de douze (12) mois, depuis la date d'achat, ESCEA assurera seulement la fourniture des pièces de rechange gratuitement.

Pièces et main d'œuvre pendant les premiers douze (12) mois :

- a) ESCEA, à sa seule discrétion et à travers son revendeur, peut modifier, mettre au point, réparer ou remplacer les produits défectueux. La période de garantie sur pièces et main d'œuvre sera de douze (12) mois à partir de la date d'achat.
- b) Les coûts de main d'œuvre prédéterminés à l'avance ne seront remboursés que lorsque la procédure spécifiée d'ESCEA aura été suivie, et qu'ESCEA aura autorisé l'engagement des travaux avant qu'ils soient entrepris.

Pièces seulement pendant les douze (12) mois suivants :

- a) ESCEA, à sa seule discrétion, fournira les pièces de rechange au revendeur au bénéfice de l'utilisateur final. Les pièces défectueuses DOIVENT être retournées à ESCEA. La période de garantie pièces seulement sera de douze (12) mois et commencera douze (12) mois après la date d'acceptation des produits par le revendeur d'ESCEA.

Termes généraux et Exclusions:

1. Toutes les réparations effectuées pendant la période de garantie limitée seront couvertes par cette garantie limitée pendant une période de trois (3) mois à partir de la date de terminaison de la réparation, ou pour le restant de la garantie limitée générale, dans le cas où celle-ci serait la plus longue
2. Si l'acheteur ou toute autre partie modifie une pièce du produit pendant la période de garantie limitée sans le consentement préalable et écrit d'ESCEA, la garantie limitée sera annulée. ESCEA peut, à sa seule discrétion, décider que la garantie limitée est annulée du fait de la modification de toute pièce du produit.
3. ESCEA doit être avisé de toute réclamation sous la garantie limitée dès que possible, mais en tous cas pas plus tard que deux (2) semaines à partir du moment où le plaignant s'aperçoit de la circonstance occasionnant la réclamation.
4. Aucun distributeur, revendeur, employé d'ESCEA ou toute autre partie n'est autorisée à effectuer la moindre modification, extension ou addition à la garantie limitée, que ce soit oralement ou par écrit.
5. ESCEA se réserve le droit de cesser la production d'un produit ou de faire des substitutions, dans ce cas, l'acheteur peut recevoir un produit de substitution ou un remboursement en espèces à la seule discrétion d'ESCEA, si le remplacement à l'identique d'un produit couvert par la garantie limitée n'est plus possible.
6. ESCEA n'est pas responsable des dommages causés par un défaut de suivi des instructions d'installation, de maintenance et d'utilisation autorisée et convenable du produit. La garantie limitée ne couvre pas les dommages causés par l'utilisation avec des produits non-ESCEA ou les dommages causés par un accident, une utilisation abusive, une utilisation non conforme, les intempéries, l'incendie, l'inondation, le tremblement de terre ou toute autre cause extérieure. Les produits où le numéro de série ESCEA aura été enlevé ou rendu illisible ou endommagé du à un mauvais type d'alimentation ou une mauvaise ventilation ne sont pas couverts. Les dommages d'aspect incluant mais pas limités aux rayures, aux taches de peinture, à la rouille, aux dégâts d'eau et l'usure normale, ne sont pas couverts non plus par cette garantie. Il est obligatoire de procéder à un nettoyage annuel du foyer à gaz à effet de flamme. Les effets de cette absence de nettoyage comme, liste non exhaustive, la poussière et les débris d'installation, les piles non rechargées, les insectes présents dans le brûleur, une mauvaise pression de gaz et un thermocouple use ne sont aussi pas couverts par la garantie.

LIMITATION DES REMEDIATIONS :

DANS LA MESURE PERMISE PAR LA LOI :

Cette garantie limitée et les remédiations exposées ci-dessus sont exclusives et en lieu de toute autres garanties, remèdes et conditions, qu'elles soient orales ou écrites, statutaires, explicites ou implicites.

ESCEA dément spécifiquement toute clause statutaire, explicite ou implicite

ESCEA dément spécifiquement toute garantie statutaire ou implicite, y compris, sans limitation, les garanties de valeur commerciale, d'adaptation à un besoin particulier et les garanties contre les effets latents.

A l'exception de ce qui est indiqué jusqu'ici, ESCEA n'est pas responsable des pertes directes, spéciales, incidentes ou conséquentes résultant d'une infraction à la garantie ou aux conditions, ou sous toute autre théorie légale, incluant mais non limitée à la perte de l'un des suivants : usage, revenus, profits actuels ou anticipés (incluant la perte de bénéfices sur les contrats), dépenses d'argent, investissements anticipés, affaires, opportunités, convenances personnelles, réputation, toute perte ou dommage indirect ou consécutif cependant causé incluant le remplacement d'équipement et de propriété.

Quelques états des États-Unis et du Canada n'acceptent pas l'exclusion des dommages incidents ou consécutifs, ainsi, dans certains cas, les limitations ci-dessus peuvent ne pas s'appliquer à l'acheteur.