

Conversion gaz

EF5000 – Amérique du Nord

v 1.0

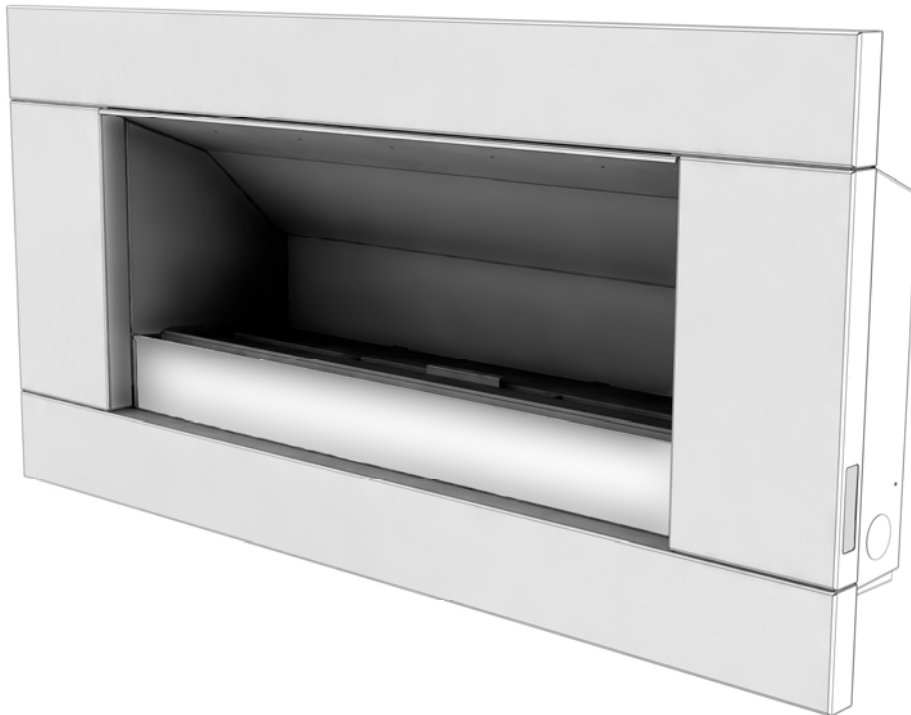

- **L'installation, l'entretien et la conversion gaz doivent être faites par un installateur qualifié, par un agent autorisé ou par votre fournisseur de gaz.**
- **ATTENTION: Toute installation, modification, entretien ou service exécutés défectueusement peuvent causer des lésions corporelles ou des dommages à votre propriété. Avant d'effectuer toute installation ou service de cet appareil, veuillez lire attentivement les instructions d'opération et d'entretien.**

Fabriqué par: Escea Ltd, PO Box 5277 Dunedin NZ, Ph: +64 3 479 0302, email: info@escea.net
Pour toutes coordonnées de votre agent local Escea veuillez visiter le site www.escea.net

Attention: Avant de commencer la conversion gaz, s'assurer que la cheminée est refroidie.

Étape première:

Veillez soulever le cadre habillage et le suspendre dans le deuxième compartiment, ensuite débrancher les deux câbles d'alimentation du cadre et tirer l'Habillage de la chambre de combustion de la EF5000 en tirant vers le haut et vers l'extérieur. Ainsi, vous allez réussir à enlever les Brûleurs et le tiroir des Pierres.

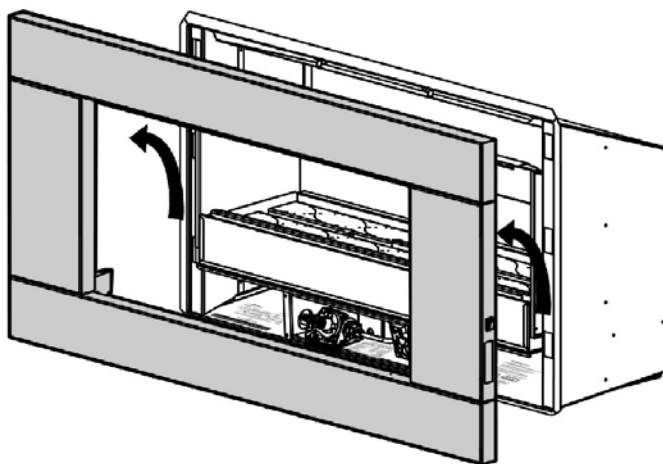

Étape deux:

Enlever le charbon et les deux vis qui fixent les brides-support du brûleur; enlever ensuite les brides.

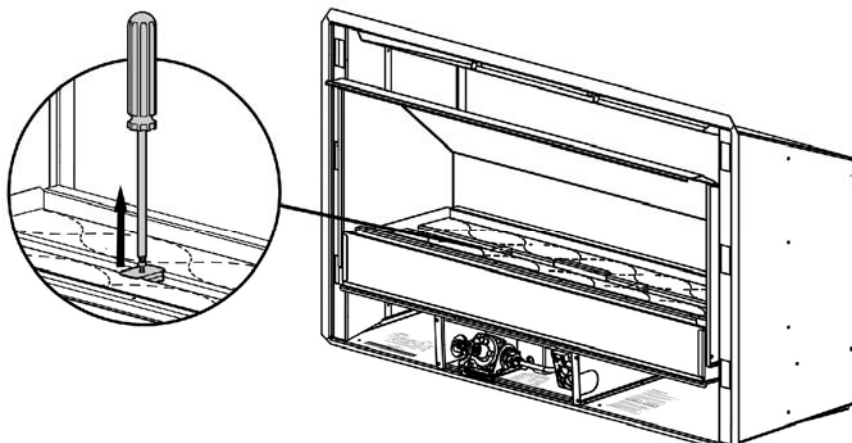

Étape trois:

Enlevez les deux vis qui assurent le tiroir des Pierres et enlevez ce tiroir.

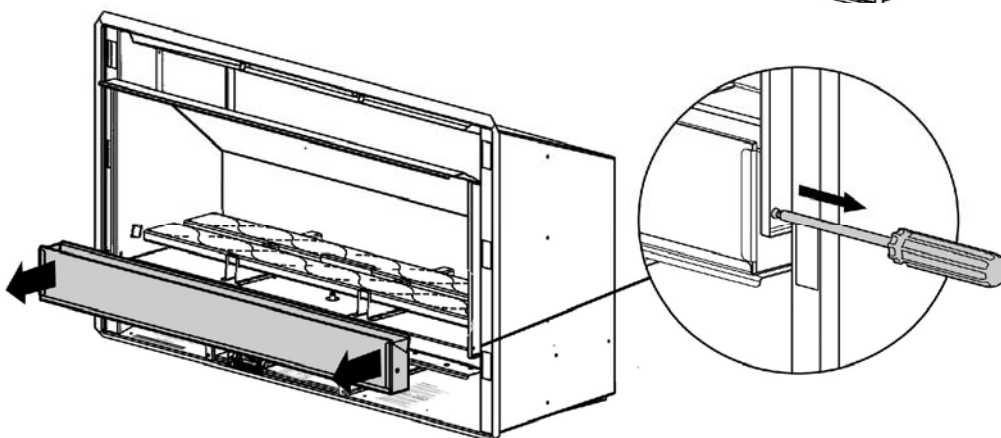

Étape quatre:

Enlever les deux brûleurs, ceci vous permettra d'accéder aux injecteurs.

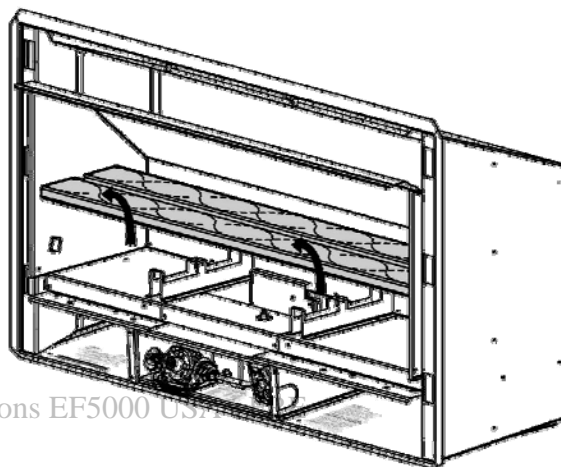

Étape cinq:

Changez les deux injecteurs avec les injecteurs de remplacement fournis par le kit de conversion, et collez la nouvelle étiquette gaz au tiroir inférieur de l'appareil..

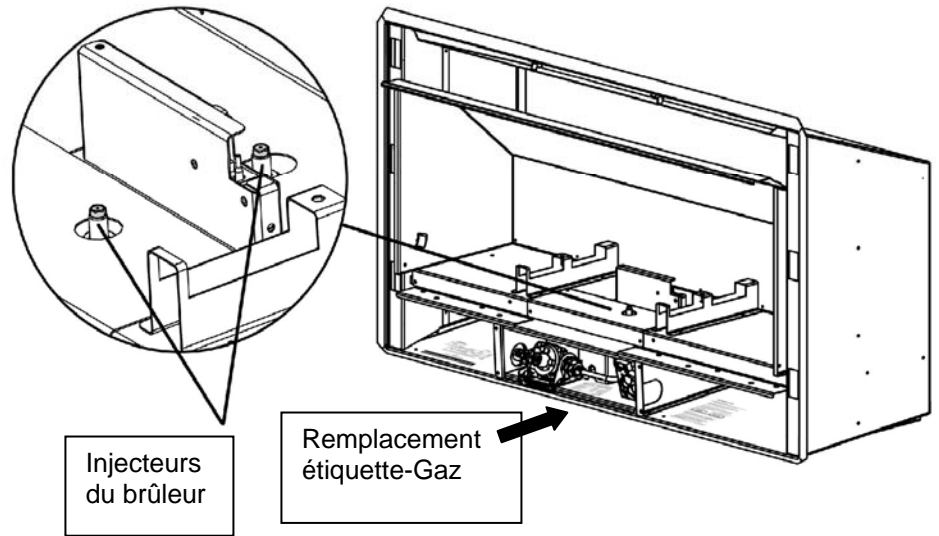

Étape six:

Pour changer le réglage du régulateur de pression en passant du propane (LPG) au gaz naturel, juste dévisser le bouchon du régulateur, et enlever la sonde. Ensuite, introduire la sonde du côté opposé et revisser, remettre en place.

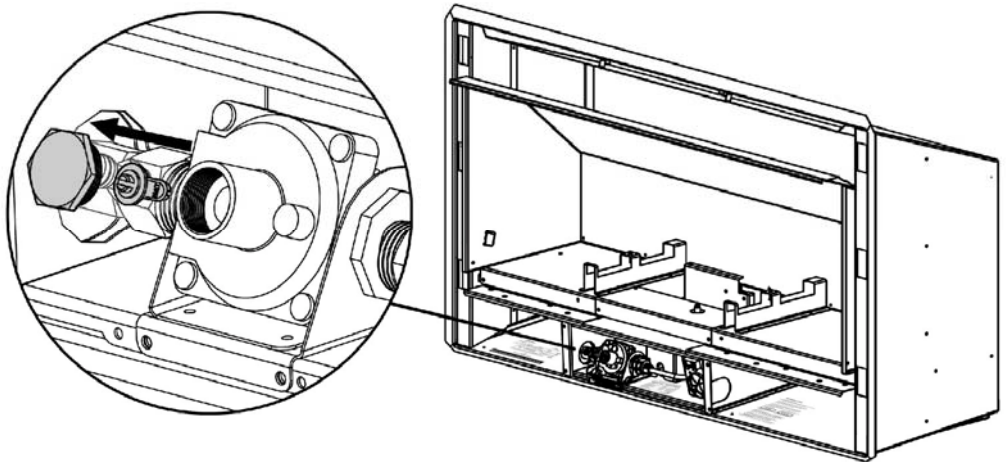

Les images de droite vous montrent la direction de la sonde lors du remontage dans le régulateur.

Important: la sonde doit être bien jointe au bouchon avant de la réintroduire dans le régulateur.

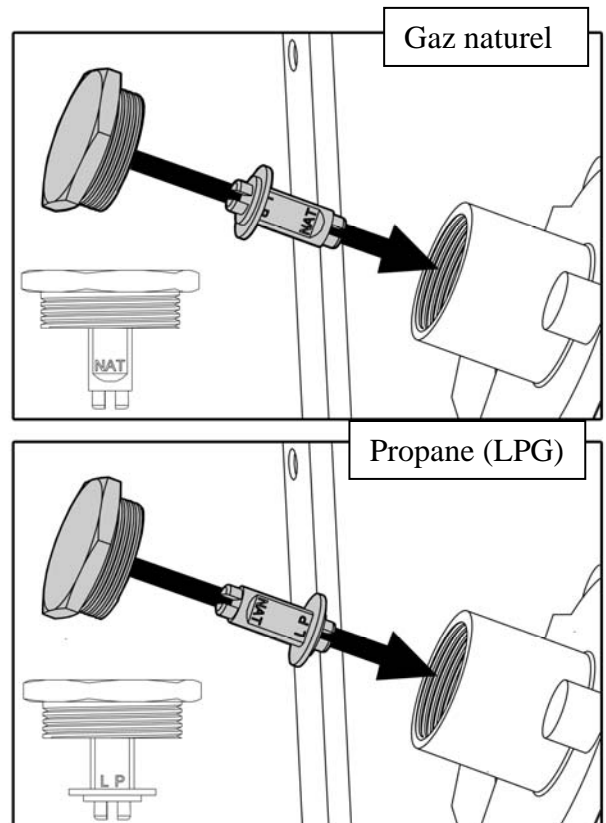

	Gaz naturel	Propane
KPa	1.0	2.3

Note: Si l'on vous a fourni une nouvelle pair de brûleurs de conversion, ignorer l'Étape sept; aller à l'Étape huit.

Mais si l'on vous a fourni seulement les manchons réducteurs, alors continuer avec l'Étape sept.

Étape sept.

Pour la conversion au gaz naturel vous devez utiliser des manchons réducteurs. Ceux-ci glissent sur le tube du brûleur et doivent être vissés tout en alignant les trous-conduit.

Note: Pour la conversion du gaz naturel au propane, veuillez tout simplement enlever les manchons réducteurs des brûleurs.

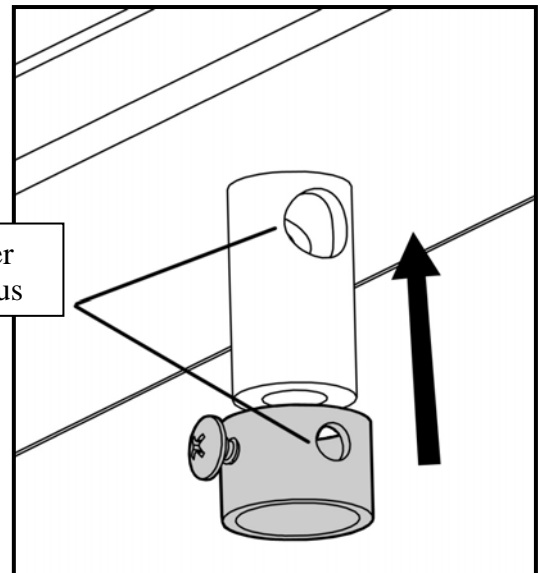

Étape huit.

- Inserer les nouveaux brûleurs (ou les brûleurs modifiés) et les fixer en place avec les brides des brûleurs.
- Replacer le tiroir des Pierres dans la chambre de combustion.
- Replacer le charbon, mais une seule couche. Ne pas l'entasser.

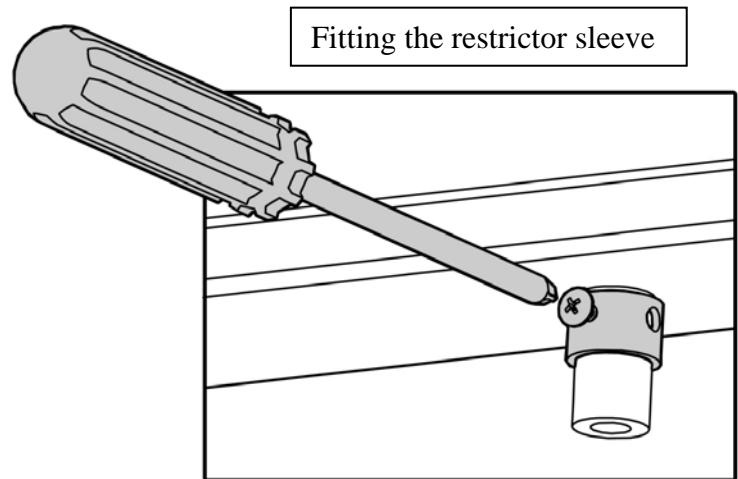

Étape neuf.

Remettre les cables d'alimentation du cadre de l'habillage, jusqu'à ce que vous entendiez un 'click'. Aligner les crochets avec les receptacles de la chambre de combustion, Vous pouvez laisser un instant l'habillage dans le crochet du premier compartiment avant de le remettre en position.

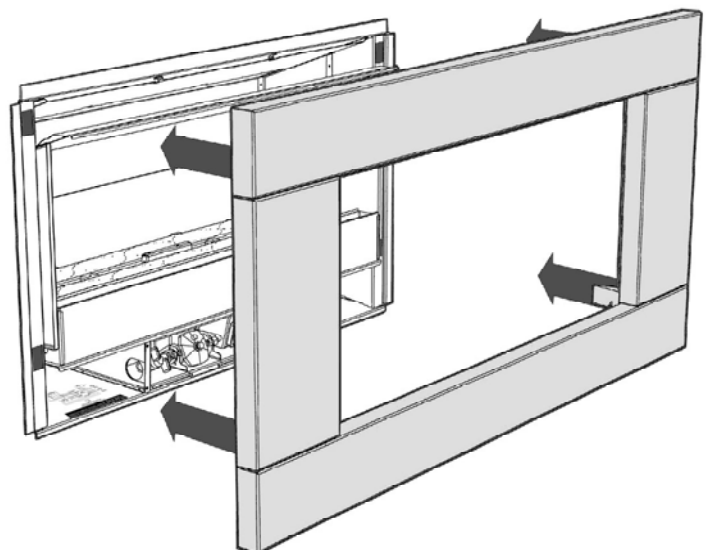

Étape dix.

Lorsque vous aurez poussé l'habillage aussi loin que possible, veuillez appuyer pour le mettre très bien en place.



Tableau d'opération.

Une fois la cheminée remontée, vérifier si la flamme brûle correctement.

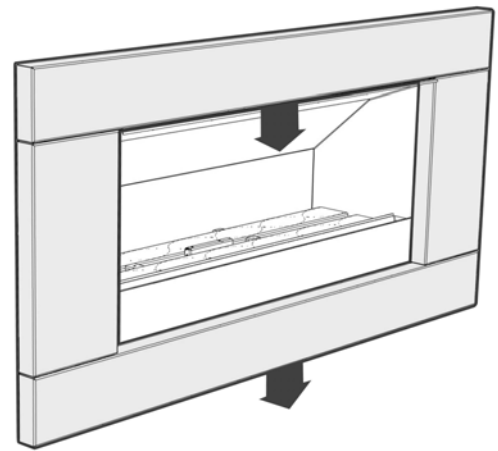
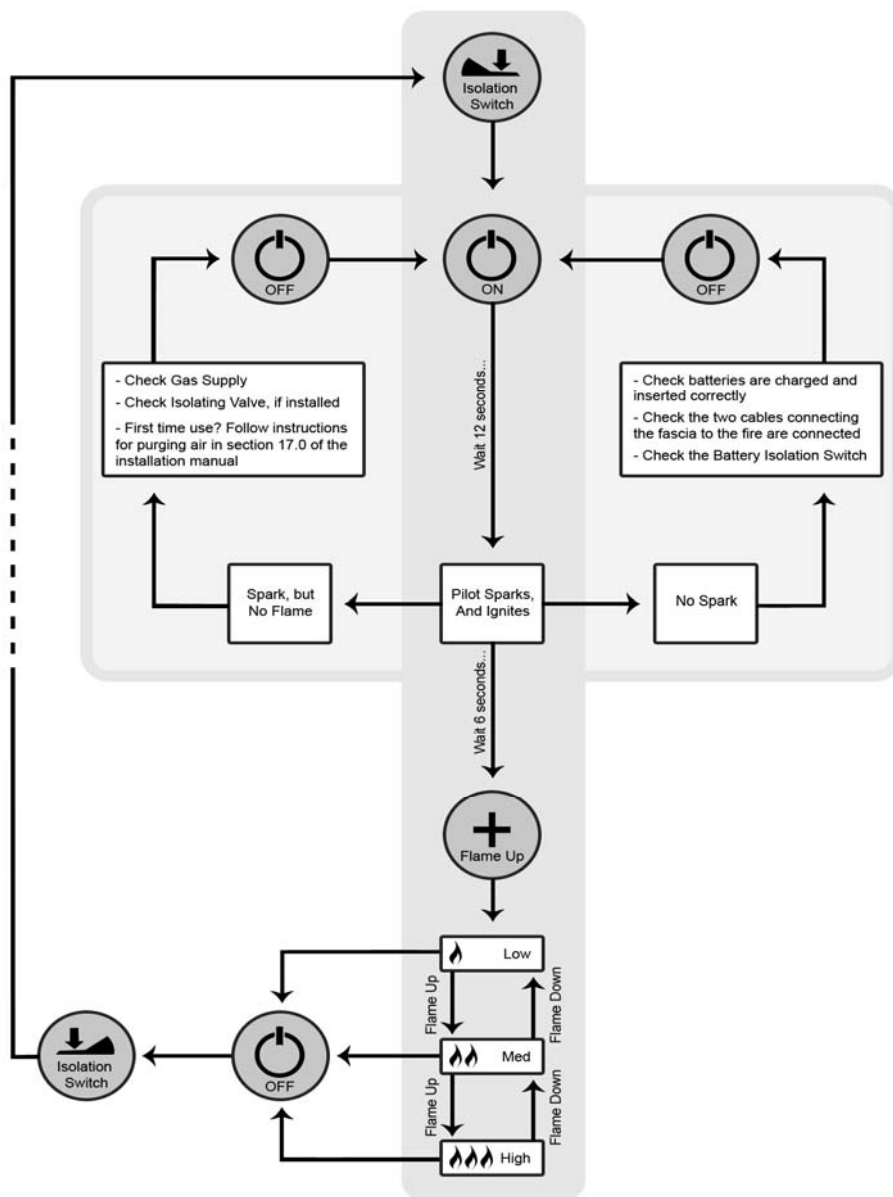

Terms translated from Operation chart-last image (I suppose that switches will be in English, so no translation for “Off” or “On”, am I wrong?)

Check gas supply = vérifier conduit de gaz (vane de gaz)

Check isolating valve = vérifier soupape d'isolation

First time use? = première utilisation?

Follow instructions for purging air in section 17.0 of the installation manual = suivre les instructions pour purger l'air, dans la section 17.0 du manuel d'installation

Check batteries are charged and installed correctly = vérifier si les batteries sont chargées et installées correctement

Check the two cables connecting the fascia to the fire are connected = vérifier si les deux câbles connecteurs du habillage et de la cheminée sont connectés

Check the battery isolation Switch = vérifier l'interrupteur de l'isolation de la batterie

Spark but no flame = étincelle, mais pas de flamme

Pilot sparks, and ignites = le pilot s'allume

No spark = pas d'étincelle

Wait 6 seconds = attendre 6 secondes

Flame up = flamme augmentée

Flame down = flamme réduite