

# escea.

## Manuel d'Installation

### EF5000 – Canadien Français

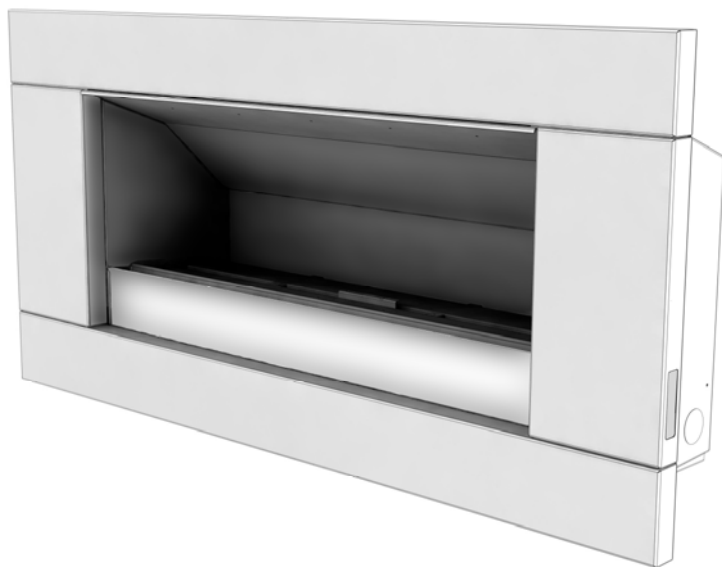

**ATTENTION:** Si les informations de ce manuel ne sont pas suivies correctement, un incendie ou une explosion peuvent survenir causant des dommages matériels, des blessures corporelles ou un décès.

- Ne gardez pas ou n'utilisez pas d'essence ou d'autres vapeurs et liquides inflammables à proximité de cet appareil ou d'un autre appareil au gaz.
- **QUE FAIRE SI VOUS SENTEZ UNE ODEUR DE GAZ:**
  - N'essayez d'allumer aucun autre appareil.
  - Ne touchez aucun interrupteur électrique; N'utilisez aucun téléphone dans votre bâtiment.
  - Appelez immédiatement du téléphone d'un voisin votre compagnie de gaz. Suivez les instructions de votre compagnie de gaz.
  - Si vous ne pouvez pas contacter votre compagnie de gaz, appelez les pompiers.
- L'Installation et le service doivent être exécutés par un installateur qualifié, un agent de maintenance ou un employé de la compagnie de gaz.
- Les instructions doivent être gardées par le client et il doit les garder pour les utilisations futures.

**ATTENTION:** Une mauvaise installation, réglage, modification, utilisation ou maintenance peuvent provoquer un dommage matériel ou des blessures. Lisez les instructions d'installation, d'utilisation et de maintenance complètement avant d'installer ou d'assurer l'entretien de cet équipement.

**ATTENTION:** Pour l'utilisation en plein air seulement.

## Important:

L'appareil doit être installé conformément à ;

- Les normes/règlementations locales de gaz et les règlements du bâtiment, ou faute de règlements locaux, avec le *Code National du Gaz et Combustible, ANSI Z223.1*
- Une fois installé, l'appareil doit être électriquement mis à la terre conformément aux *règlements locaux* ou, faute de règlements locaux, avec le *Code National Electrique, ANSI/NFPA 70*. (Si applicable)

Cet appareil ne doit être installé que par une personne autorisée.

## Attention:

L'endroit entourant l'appareil doit être dégagé et dépourvu de matières combustibles, d'essence et d'autres liquides ou vapeurs inflammables.

Cet appareil ne doit pas être installé ou utilisé en intérieur.

Les enfants et les adultes doivent être avisés des dangers présentés par les surfaces à haute température et doivent rester à l'écart pour éviter d'être brûlés ou de brûler leurs vêtements.

Les jeunes enfants doivent être soigneusement surveillés quand ils sont à proximité de l'appareil

Les vêtements ou autres matériaux inflammables ne doivent pas être suspendus au dessus de l'appareil, sur ou près de l'appareil.

Tous les dispositifs de protection enlevés pour assurer l'entretien de l'appareil doivent être remis en place avant de faire fonctionner l'appareil.

L'installation et la réparation doivent être exécutées par une personne de service qualifiée. L'appareil doit être inspecté avant utilisation et au moins annuellement par une personne de service qualifiée. Un nettoyage peut être exigé comme nécessaire. Il est impératif que le compartiment de commande, les brûleurs et les circuits de passage d'air de l'appareil soient maintenus propres.

N'utilisez pas cet appareil si une des parties a été en contact avec de l'eau. Appelez immédiatement un technicien de service qualifié pour inspecter l'appareil et pour remplacer toute partie du système de commande ou d'admission de gaz ayant été en contact avec de l'eau.

Vous ne devez, en aucune circonstance, toucher les charbons ou les pièces métalliques pendant le fonctionnement.

## Contact :

Pour plus d'informations ou de conseils techniques, veuillez nous contacter :  
Tel aux USA : 1866 615 3096 Email : [info@escea.net](mailto:info@escea.net)

Fabriqué par : Escea Ltd, Boite postale 5277 Dunedin NZ, Tél : 03 479 0302, email: [info@escea.co.nz](mailto:info@escea.co.nz)

Sommaire :	Chapitre:
Description du produit _____	1.0
Alimentation électrique _____	2.0
Création du logement _____	3.0
Dimensions du logement _____	4.0
Revêtement mural autour du foyer _____	5.0
Hauteur minimale d' installation par rapport au sol _____	6.0
Installations dans un coin _____	7.0
Pose du tuyau de gaz _____	8.0
Fixer le foyer dans son logement _____	9.0
Branchement du tuyau de gaz _____	10.0
Branchement de l'alimentation électrique an`d du panneau tactile _____	11.0
Essai du panneau tactile et de l'allumage par étincelle _____	12.0
Contrôle de la pression de service _____	13.0
Assemblage de la cartouche en pierre _____	14.0
Mise en place de la façade _____	15.0
Placement des cailloux en céramique _____	16.0
Instructions d'utilisation _____	17.0
Maintenance et nettoyage _____	18.0
Pièces détachées _____	19.0

## 1.0 Description du Produit:

Le foyer à gaz à effet de flamme **escea EF5000** est conçu pour l'utilisation en plein air seulement. Cet appareil n'exige aucun conduit et doit être en permanence installé dans une niche. Il peut être installé dans une niche en bois.

Le feu est commandé par l'utilisateur à partir d'un panneau tactile qui est situé sur la partie inférieure du côté droit de la façade en acier inoxydable, ou si l'option de montage mural est choisie, la télécommande sera située sur le mur près du feu, raccordée par un câble.

La plaque d'identification, contenant tous les renseignements techniques comme la date de fabrication, le numéro de série, le type de gaz, la taille du jet, etc., peut être trouvée sur la partie inférieure du côté droit du foyer, au dessous de la chambre de combustion. Pour y accéder la façade doit être enlevée.

## 1.1 Dimensions du produit:

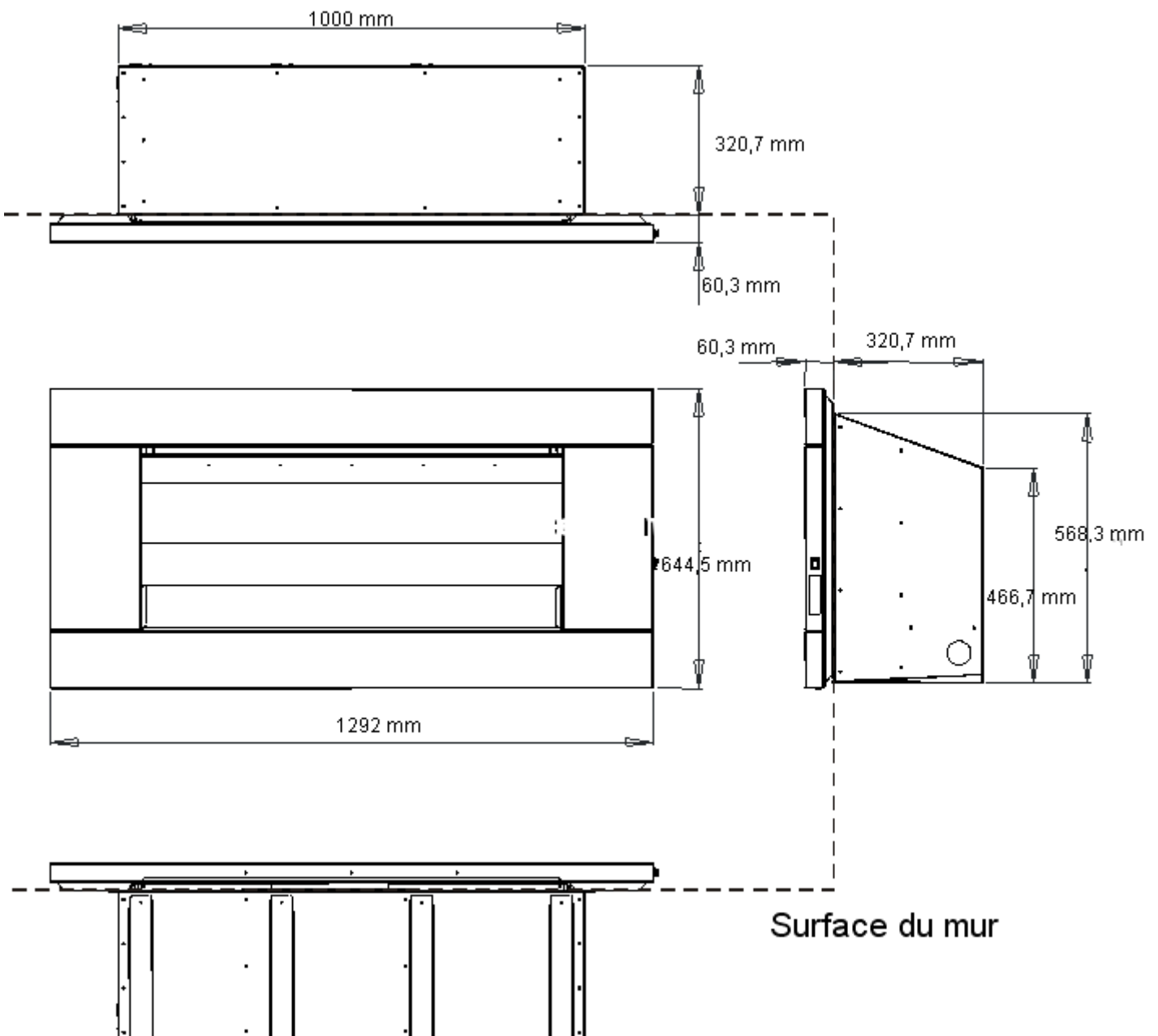

## 2.0 Alimentation électrique:

Cet appareil nécessite 3 piles de modèle 'D' pour son fonctionnement, placées dans un pack de batteries à l'intérieur du plateau de commande derrière la façade, à la base du foyer. Sinon, vous pouvez utiliser l'alimentation électrique externe, décrite dans la section 2.2 de ce manuel.

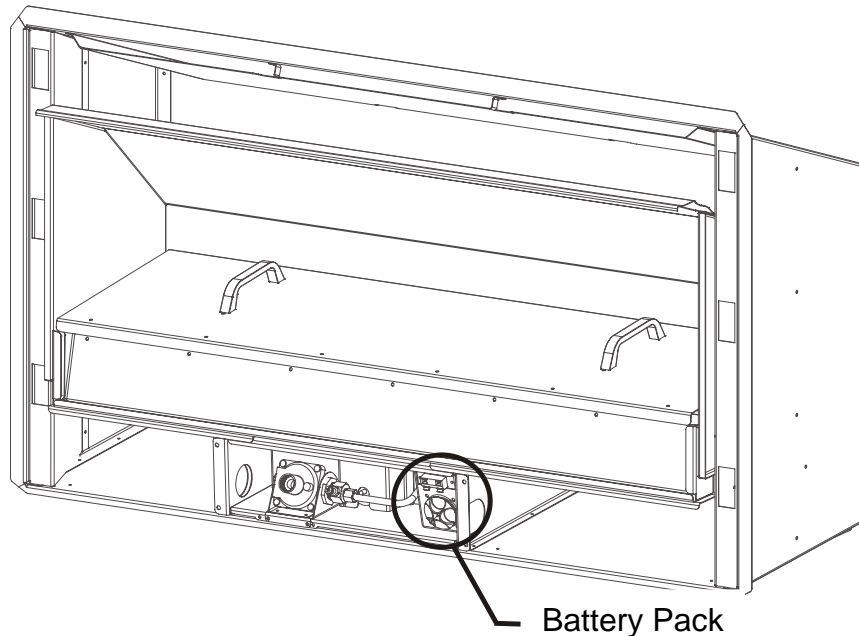

## 2.1 Remplacement des piles:

Pour remplacer les piles, Enlevez la façade pour accéder au pack de batteries représenté ci-dessous. Enlevez le couvercle de la batterie en le tournant dans le sens inverse des aiguilles d'une montre jusqu'à la butée, ensuite en le tirant vers vous. Les piles à l'intérieur devraient coulisser. Assurez-vous de replacer les piles dans le bon sens, le côté creux vers l'extérieur.

Dès que les nouvelles piles ont été placées à l'intérieur, remplacez le couvercle et tournez le dans le sens des aiguilles d'une montre jusqu'à la butée pour le verrouiller.

## 2.2 Source d'alimentation alternative: (option)

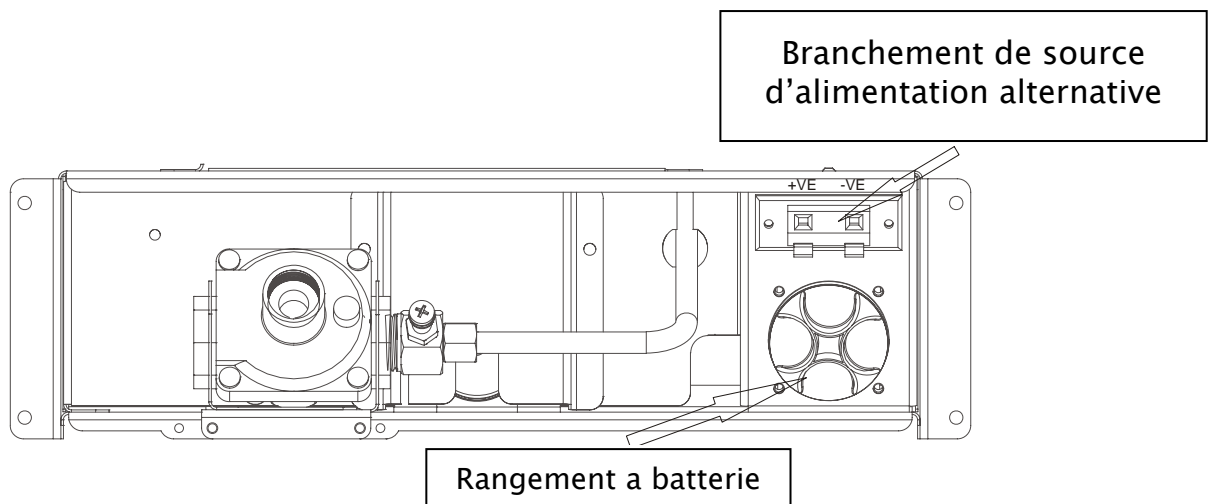

Si vous desirez connecter votre feu a gaz d'exterieur sur le réseau électrique au lieu d'utiliser la batterie de taille 3x D, vous devez utiliser le branchement de source d'alimentation, situe sur le boitier de contrôle au dessus du rangement a batterie, comme montre sur le dessin ci-dessus.

Il vous sera nécessaire de vous procurer un transformateur de sortie de 4,5v DC avec une capacité minimum de 1 Ampere. Connecter le transformateur avec le feu en brachant le fil positif dans la borne rouge de la boîte de contrôle. Ensuite connecter le fil negatif dans la borne noir.

**ATTENTION:**

**CETTE OPERATION NE PEUT ETRE FAIT UNIQUEMENT PAR UN ECLECTRICIEN CERTIFIE.**

### 3.0 CREATION DE LA NICHE:

Le schéma ci-dessous montre la taille de l'ouverture qui doit être créée pour installer l'unité.

### 4.0 Dimensions de la niche:

Dimensions idéal de la niche		
A	B	C
1011 mm	584 mm	330 mm

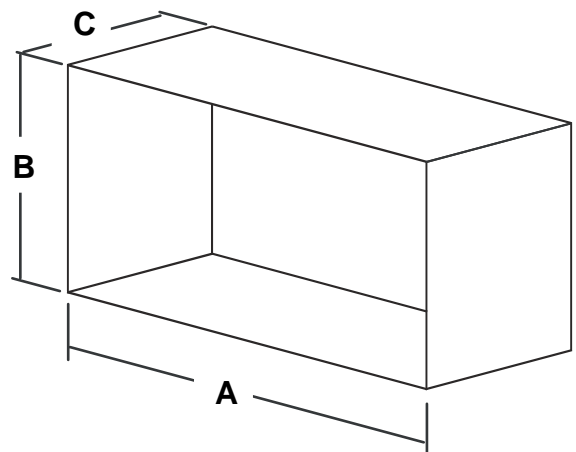

- 4.1 Dans la mesure du possible, il est recommandé que la niche soit légèrement plus grande que les dimensions susdites pour donner à l'installateur un maximum d'espace pour y travailler.

## 4.2 Dégagement par rapport aux matières combustibles:

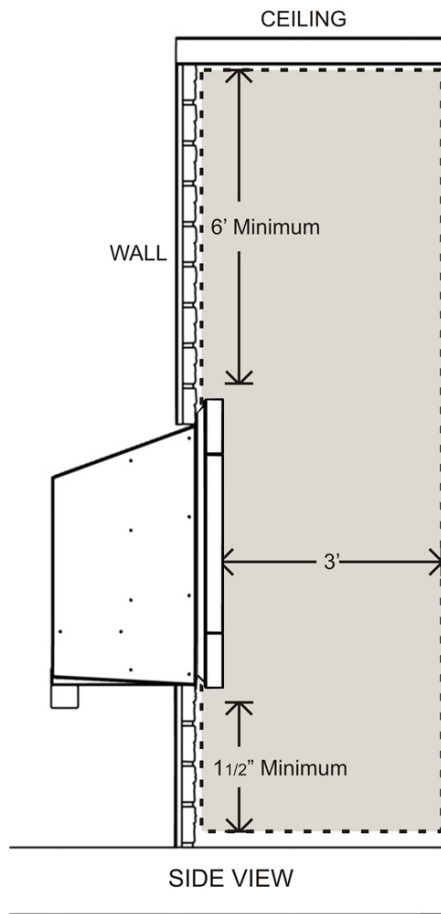

La distance minimum entre le plafond et la bordure doit être d'au moins 1.83 mètres (6')

**Attention:** Aucun objet, meuble, animal, personne ne doivent être placés à moins d'un mètre (3') en face de l'Escea EF5000

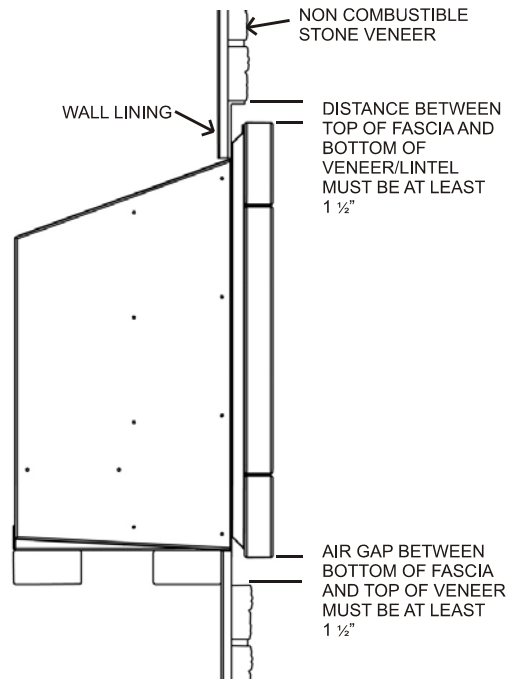

## 5.0 Revêtement du mur autour du foyer:

- 5.1 La température du mur juste au-dessus du chauffage devient vraiment chaude et peut aller jusqu'à décolorer les peintures de finition.
- 5.2 Des taches noires de suie peuvent aussi apparaître juste au-dessus du foyer en raison de l'échappement de fumée. La plupart du temps elles pourront être effacées avec de l'eau et une brosse.

## 6.0 Hauteur minimum pour l'installation:

Le foyer a des trous de ventilation derrière la façade en haut et au fond, ceux-ci ne doivent pas être bloqués alors assurez-vous qu'il y ait un espace d'au moins 3 cm entre le fond de la façade et tout ce qui peut être en dessous.

## 7.0 Types d'installation:

Cet appareil sera seulement utilisé en plein air avec la ventilation naturelle, sans endroits confinés, où les fuites de gaz et les produits de combustion sont rapidement dispersés par le vent et la convection naturelle.

Certains objets et matériaux, lorsqu'ils sont placés sous ou près de l'appareil seront soumis à une chaleur radiante et peuvent être endommagés. Un espace en plein air n'est généralement pas entouré mais, n'importe quelle enceinte dans laquelle l'appareil est utilisé se conformera à un des cas suivants :

- Une enceinte avec des murs sur tous les côtés mais au moins une ouverture permanente au niveau du sol et aucune protection sur le dessus

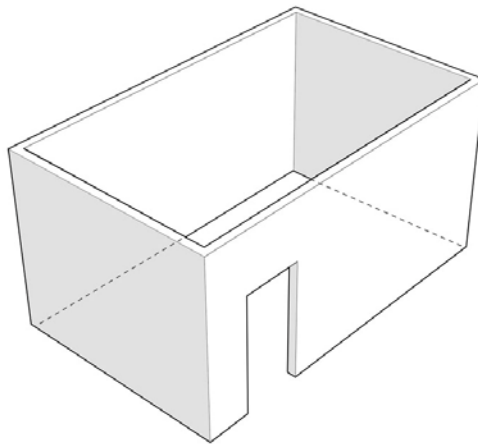

- Dans une enceinte partielle qui inclut une protection sur le dessus et pas plus de deux murs

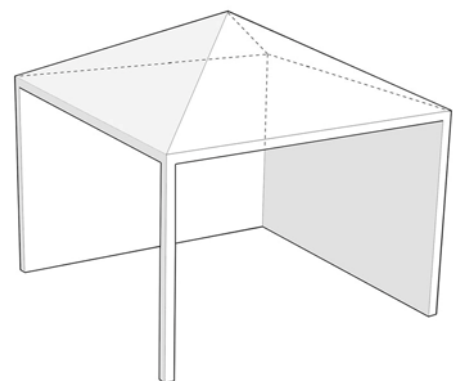
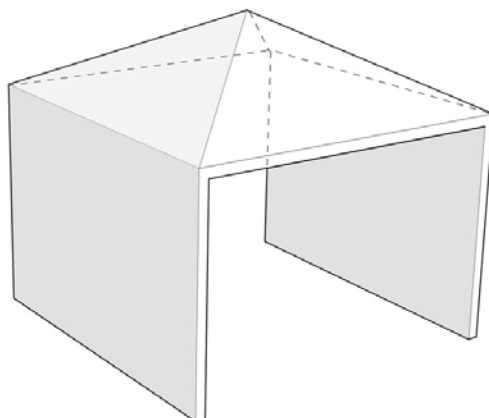

- Dans une enceinte partielle qui inclut une protection sur le dessus et plus de deux murs, et les conditions suivantes:
  - Au moins 25% de la surface totale des murs sera complètement ouverte, et
  - Au moins 30% de la surface restante des murs sera ouverte et libre

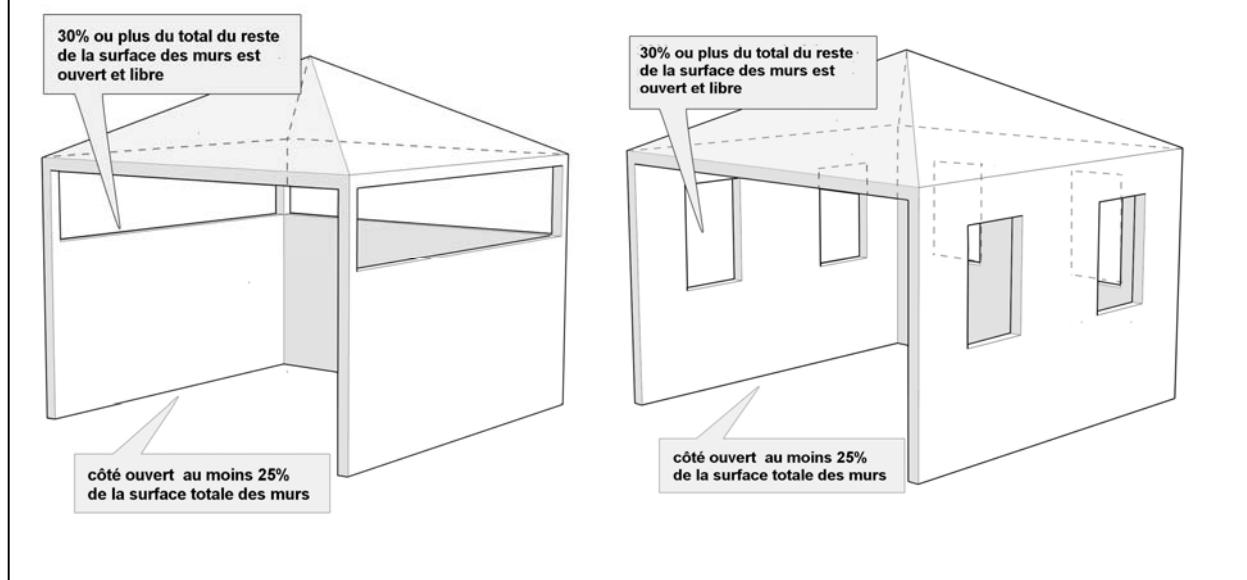

Les surfaces rectangulaires ont été utilisées dans les diagrammes ci-dessus, les mêmes principes s'appliquent pour les surfaces de toute autre forme

Pour les balcons, au moins 20% de la surface totale du mur doit être ouverte et libre.

## 7.1 Installations dans les coins:

Si une niche doit être créée dans un coin, les dessins suivants donnent les dimensions murales intérieures minimales possibles.

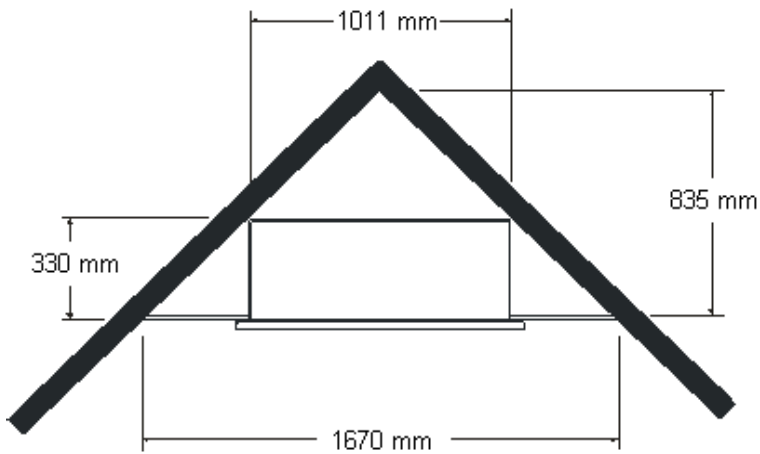

### Note:

Il faut prévoir des conditions particulières pour le revêtement intérieur de la niche.

Les dimensions de la niche dans ce diagramme représentent les cotes intérieures seulement.

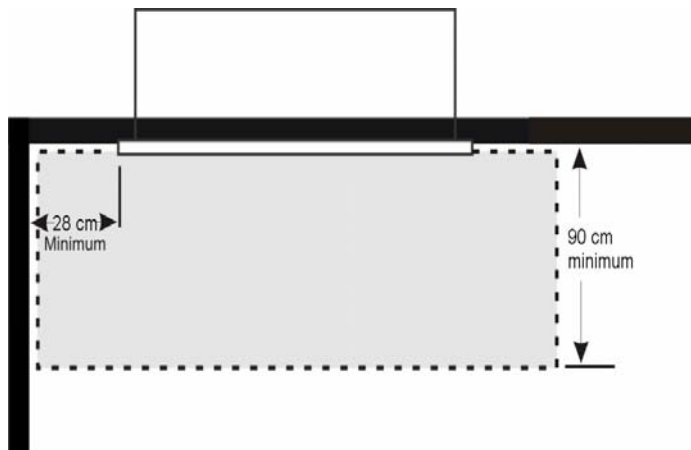

Le dégagement minimal entre le mur adjacent et la façade ne pourra pas être inférieur à 28 cm.

## 8.0 Pose du tuyau de gaz:

Le tuyau de gaz devra être dimensionné conformément aux exigences de votre conseiller local. Le dimensionnement du tuyau de gaz doit être suffisant pour fournir à l'appareil le débit suivant de gaz au chauffage, avec tous les autres appareils à gaz fonctionnant simultanément dans votre maison.;

$$EF5000 = 60 \text{ Mj/hr} - 56.000 \text{ Btu/hr}$$

Il est fortement recommandé d'installer un robinet d'isolement facile d'accès (à boisseau sphérique) sur la conduite de gaz menant à l'unité EF5000.

- 8.1 Le tuyau rigide devra être inséré à l'intérieur du foyer en bas à gauche. Insérez le manchon en caoutchouc fournie et coupez le comme indiqué ci-dessous pour permettre au tuyau de gaz de le traverser, en gardant le manchon aussi hermétique que possible.

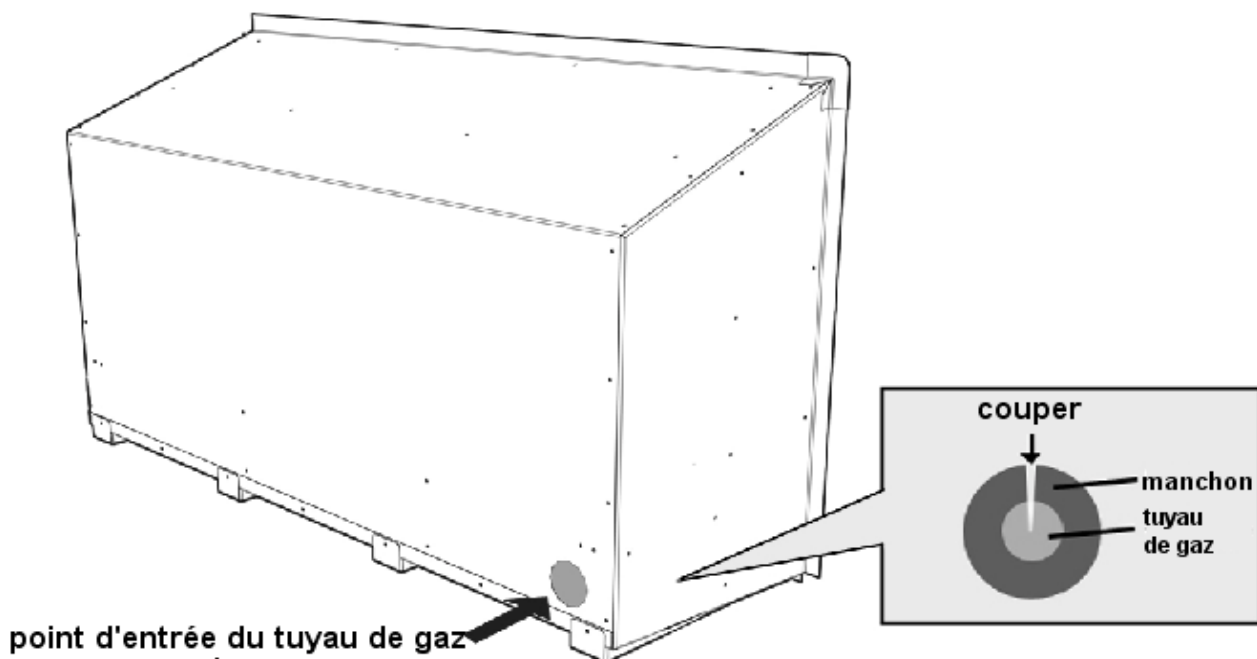

- 8.2 Il est exigé par la loi qu'un robinet d'arrêt agréé par le CSA (non fourni) soit installé sur la conduite entre le foyer à gaz EF5000 et l'arrivée du gaz.
- 8.3 Tous les tuyaux de gaz rigides ou flexibles doivent être placés en dehors des passages où les gens peuvent trébucher et les endroits où les tuyaux risquent de subir des détériorations accidentelles.

## 9.0 Fixation du foyer à la niche:

Pour fixer le feu à la niche percez d'abord 4 à 6 trous (5 mm de diamètre) dans la collerette extérieure (comme indiqué en gris dans le dessin ci-dessous) dans les endroits qui vous donneront le plus d'appui sur l'armature de la niche derrière, et uniformément espacés autour de la collerette. En utilisant les vis en acier inoxydable d'acier fournies, fixez le foyer à la niche par ces trous.

Assurez-vous que le foyer est placé de façon sûre et qu'il ne peut pas bouger.

Suggestion pour l'emplacement des vis de montage

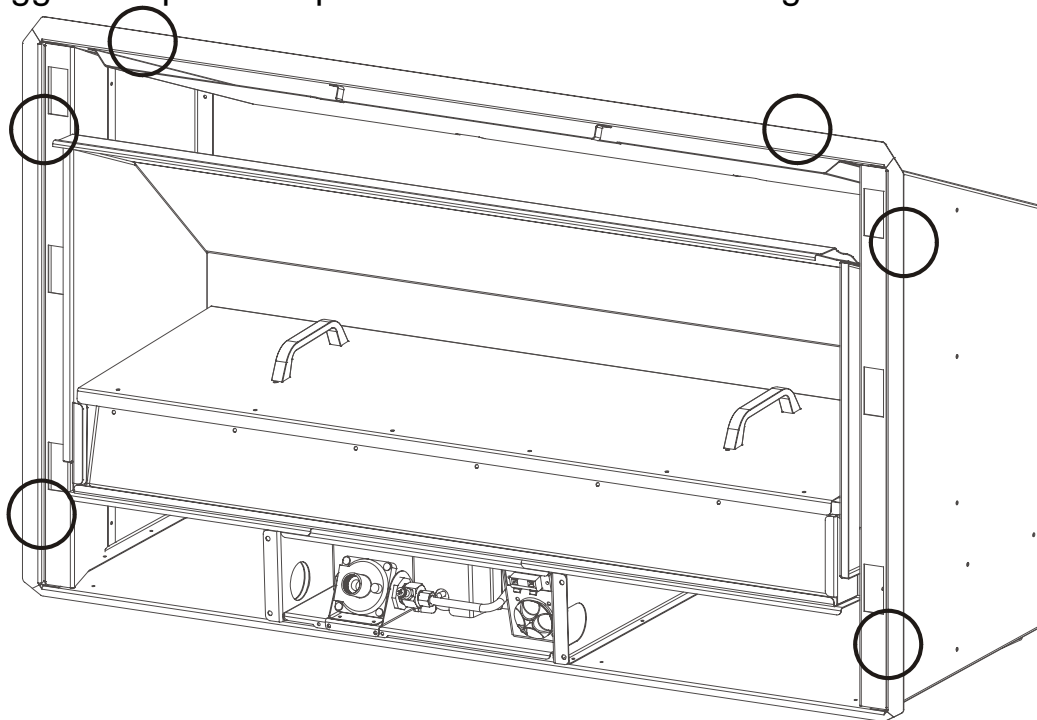

## 10.0 Branchement du tuyau de gaz:

Quand le foyer a été mis en position et fixé le tuyau de gaz peut être connecté à l'entrée du régulateur de l'appareil (pas de vis BSP) au centre à l'avant du foyer. Le tuyau et l'assemblage des tuyaux rigide et flexible devront être essayés avant cela conformément à la section 8.2

- 10.1 Le régulateur qui est fourni dans le foyer NE DOIT PAS ETRE DEMONTE. Le fait de démonter le régulateur, ou le fait de le remplacer par une pièce non prévue pour l'usage du Escea EF5000, mettra fin à la garantie limitée de l'appareil.
- 10.2 L' EF5000 doit être isolé et déconnecté des tuyaux d'alimentation de gaz pendant tout essai de pression de ce système à des pressions d'essai excédant ½ psi (14"WC).

Le foyer à gaz et son robinet d'arrêt individuel doivent être débranchés des tuyaux d'alimentation de gaz pendant tout essai de pression de ce système à des pressions d'essai excédant ½ psi (3,5 kPa – 14" w.c.)

## 11.0 Branchement de l'alimentation électrique et du panneau tactile:

- 11.1 Le panneau tactile et l'interrupteur d'isolation électrique sont situés sur le côté droit de la façade.
- 11.2 Les connecteurs du panneau tactile et de l'interrupteur d'isolation se branchent sur la prise

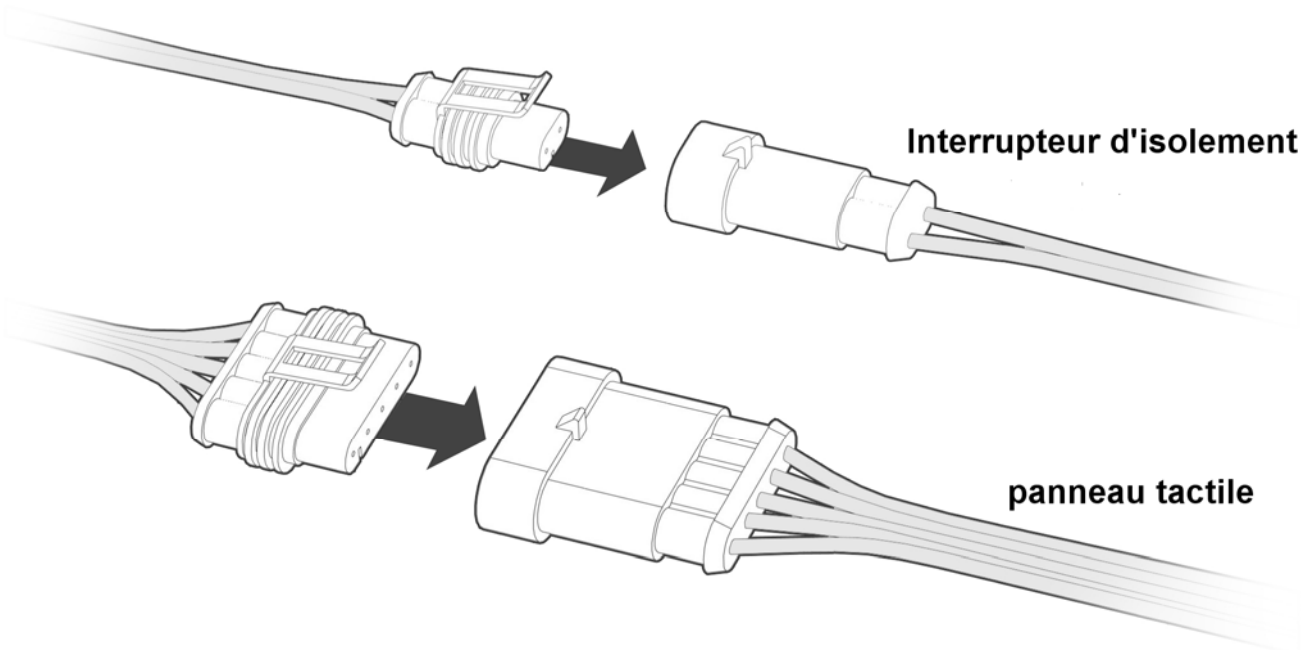

à 5 broches située sur le côté droit avant du foyer. Enfoncez les jusqu'au « clic ».

## 12.0 Mise a l'essai du panneau tactile et allumage par étincelle:

*IMPORTANT: Le panneau tactile et l'allumage par étincelle doivent être testés avant que la pression de service puisse être vérifiée et que la façade mise en place.*

- 12.1 Cette opération peut être effectuée que l'arrivée de gaz soit ouverte ou fermée. Avec l'alimentation électrique et le panneau tactile connectés, inclinez l'extrémité droite de la façade vers le haut à côté du foyer, et exécutez les étapes successives pour l'allumage de la flamme pilote (référez-vous à la section 17.0 pour les instructions).

### 13.0 Contrôle de la pression de service:

Cette opération est effectuée au régulateur situé au bas de votre appareil.

- 13.1 Elle doit être effectuée avant que la façade soit installée.
- 13.2 La pression d'admission a été réglée en usine. Vérifiez SVP que la pression d'admission est exactement celle indiquée ci-dessous, en vérifiant au Pression de fonctionnement point d'essai.
- 13.3 Replacer la vis du point de test et vérifier lles fuites au point de test.

A = Vis de réglage de la pression

B = point de test de la pression de service

<b>EF5000 Tableau des pressions</b>	<b>Propane</b>	<b>Gaz naturel</b>
Pression d'arrivée maximum	50 mbar	50 mbar
Pression d'arrivée minimum	25 mbar	13,75 mbar
Pression d'admission	25 mbar	12,5 mbar

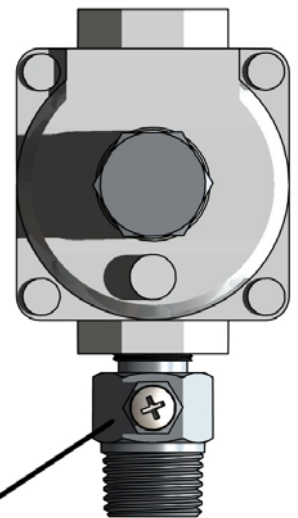

Pression de fonctionnement point d'essai

## 14.0 Assemblage de la cartouche en pierre:

La vitre qui s'adapte dans la cartouche en pierre a été emballée de façon à la protéger durant le transport, et vous la trouverez à l'intérieur du foyer.

Insérer la plaque de verre dans la cartouche en pierre comme le montre la figure à droite, entre les deux rebords métalliques, et poussez la vers le bas jusqu'au bout. Un sac de cailloux (galets de rivière) est également fourni, utilisez les pour remplir la cartouche en pierre.

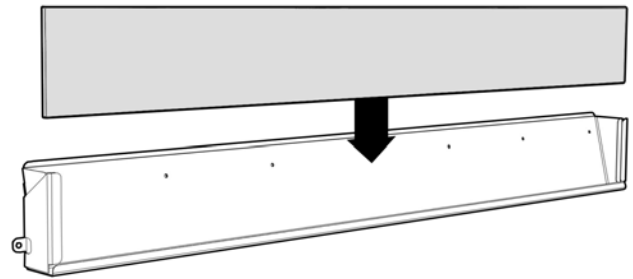

- 14.1 Avec la vitre en position, fixez la cartouche en pierre au foyer en utilisant les deux vis fournies, aux emplacements indiqués ci-dessous. Faites cela avant de mettre en place la façade.

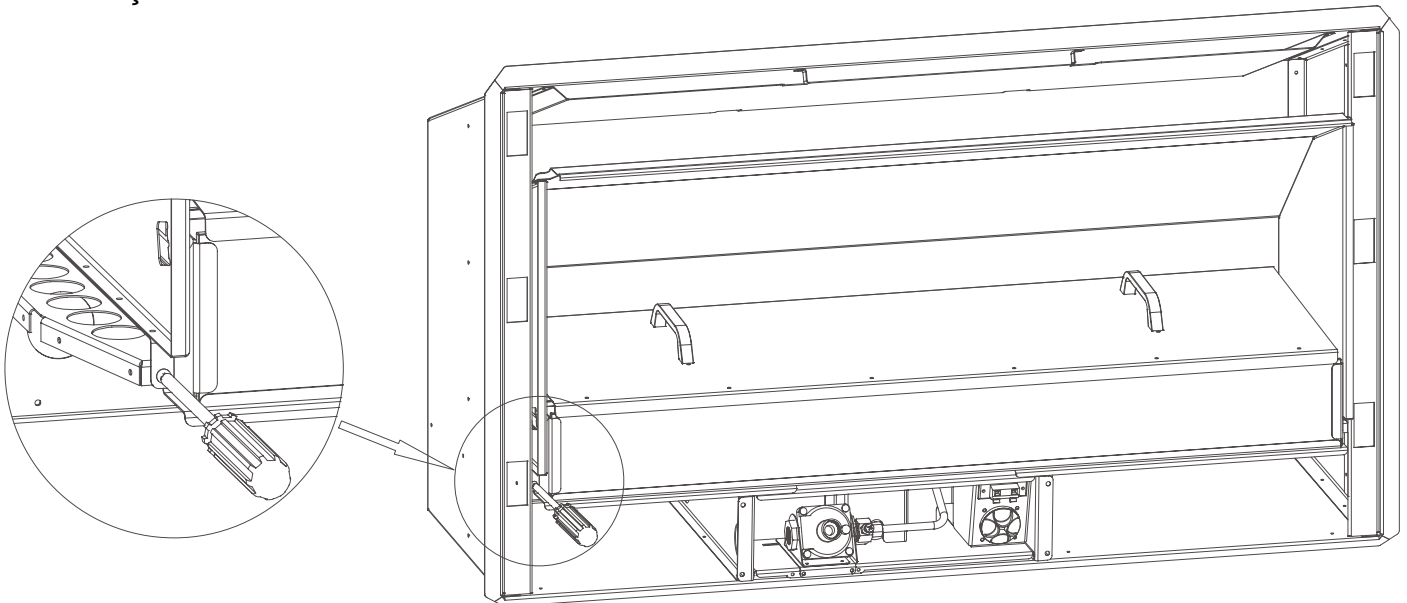

## 15.0 Mise en place de la façade :

Avant de mettre en place la façade, les crochets doivent être fixés en utilisant les vis fournies. Assurez-vous que les deux fils reliant la façade au foyer soient connectés solidement comme indiqué à la section 11.0.

La façade en acier inoxydable du EF5000 est fixée à la chambre de combustion par quatre « crochets » placés sur les coins de la façade.

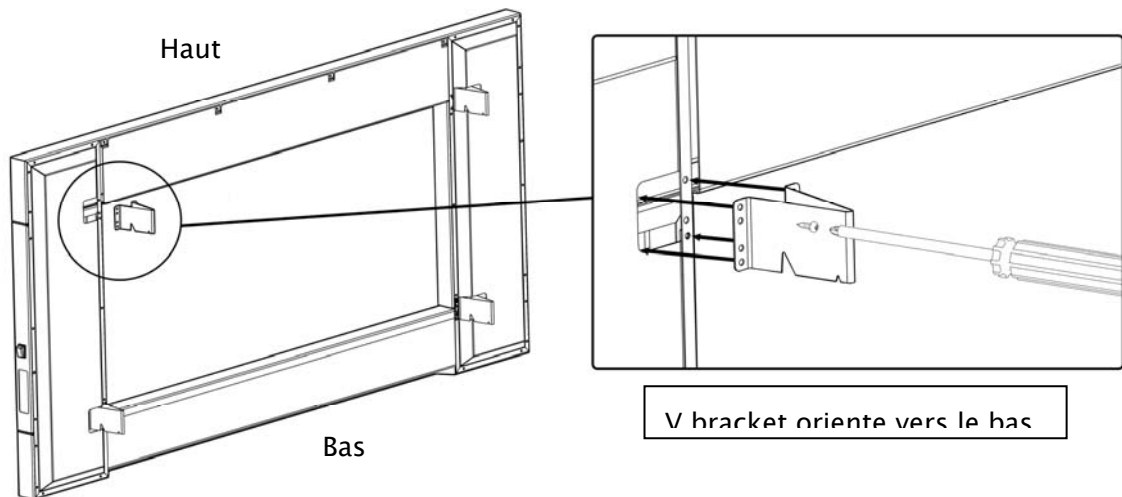

Aligner les crochets avec leur logements dans le foyer d'extérieur comme indiqué ci-dessus, et enfoncez la façade en position.

- 15.1 Lorsque vous avez enfoncé la façade jusqu'en butée, poussez la vers le bas pour la bloquer en position.

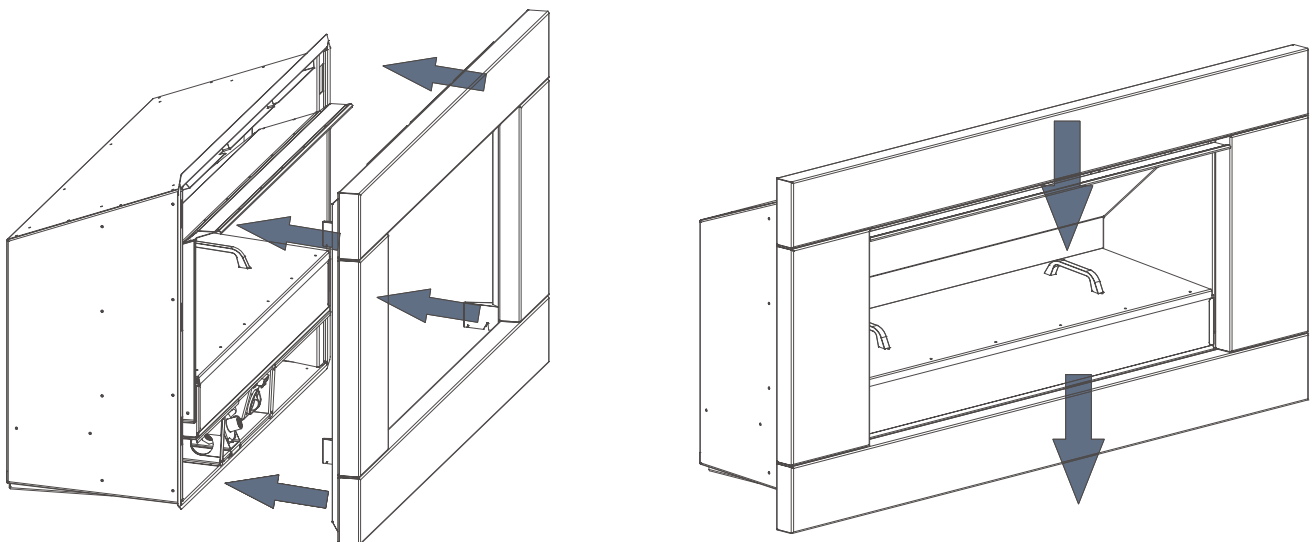

## 16.0 Mise en place des pierres en céramique :

Répartissez au hasard les pierres en céramique sur le dessus des brûleurs, assurez vous que vous n'avez qu'une seule couche. Ne pas entasser ou mettre en butte les pierres. Assurez vous d'utiliser la totalité du sac de charbons et de pierres, essayez de les sur le dessus des brûleurs.



Pierres en  
céramique

Galets de rivière

- 16.1 **EN AUCUNE CIRCONSTANCE LES PETITS CAILLOUX FOURNIS (GALETS DE RIVIERE) NE DOIVENT ETRE PLACES SUR LES BRULEURS. ILS DOIVENT ETRE UTILISES UNIQUEMENT DANS LA CARTOUCHE EN PIERRE**

- 16.2 Le protecteur d'intempéries fourni protège les pierres et les brûleurs. Il doit être remis en place lorsque le foyer n'est pas utilisé.
- 16.3 Pour mettre en place le protecteur d'intempéries, assurez vous que le foyer est arrêté et froid, et placez le bord avant de la vitre sur l'avant du foyer, le rebord arrière du protecteur d'intempéries reposera sur les supports de brûleur, derrière le brûleur arrière. Pour enlever le protecteur d'intempéries, soulevez le et tirez le vers vous.

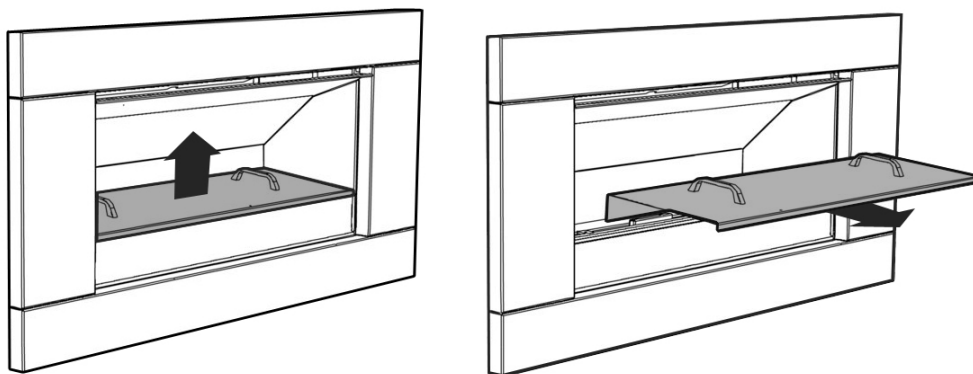

- 16.4 Le foyer **NE DOIT PAS** être utilisé lorsque le protecteur est en place.
- 16.5 Le protecteur **NE DOIT PAS** être mis en place lorsque le foyer est chaud. Une période de refroidissement de 30 minutes doit être observée avant sa mise en place.
- 16.6 Il ne faut pas brûler dans le foyer à gaz des objets comme du bois, du charbon, des bûches ou tout autre combustible solide.

En aucune circonstance une partie du corps ne doit pénétrer dans le foyer pendant le démarrage ou lorsque le feu est allumé.

## 17.0 Mode d'emploi :

Le EF5000 est commandé par le panneau de commande à touches sensibles placé sur le bord extérieur droit de la façade. Les opérations de base possibles à partir de la commande à touches sensibles sont MARCHE/ARRET et le réglage manuel de la hauteur de flammes.

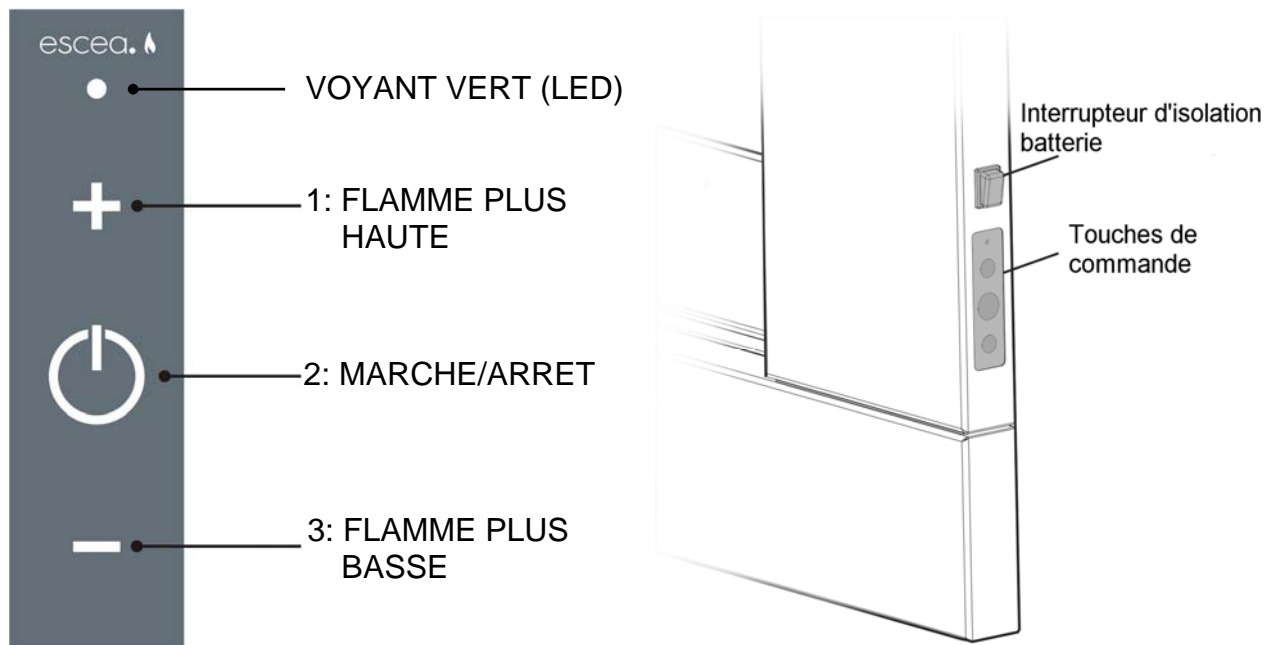

### 17.1 Allumage de la flamme pilote :

17.2 D'abord mettre l'interrupteur d'isolation de la batterie en position Marche

**NOTE:** La première fois que vous essayez d'allumer le EF5000 après l'avoir connecté à une conduite de gaz, il faudra entre 1 et 4 essais d'allumage pour que le gaz circule dans la tuyauterie et purge tout l'air. Pour cela, appuyez sur 'power' pour allumer le foyer et attendez 12 secondes. S'il y a une étincelle mais pas de flamme, appuyez de nouveau sur 'power' pour éteindre le foyer (vous entendrez un clic) et recommencez jusqu'à ce que vous obteniez une flamme pilote. Sinon, vous pouvez éteindre puis rallumer l'interrupteur d'isolation batterie au dessus du panneau de commande. Cela réinitialisera complètement le système.

Pour mettre en marche le foyer, appuyez sur le bouton MARCHE/ARRET (2) sur la touche de commande. Le pilote produira des étincelles et la gaz commencera à s'écouler vers le pilote, qui doit s'allumer et devenir visible au bout de quelques secondes.

17.3 Le processus d'allumage du pilote dure pendant 12 secondes. Il ne faut appuyer sur aucun autre bouton pendant ces 12 secondes.

Si le pilote n'est pas allumé après 12 secondes, appuyer sur le bouton MARCHE/ARRET (2) cela fermera le robinet de gaz.

Recommencez alors le processus à partir de 17.2 jusqu'à ce que le pilote s'allume.

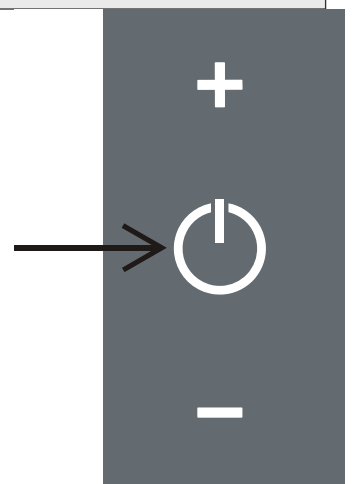

## 17.4 Positionnement de la flamme pilote et des brûleurs

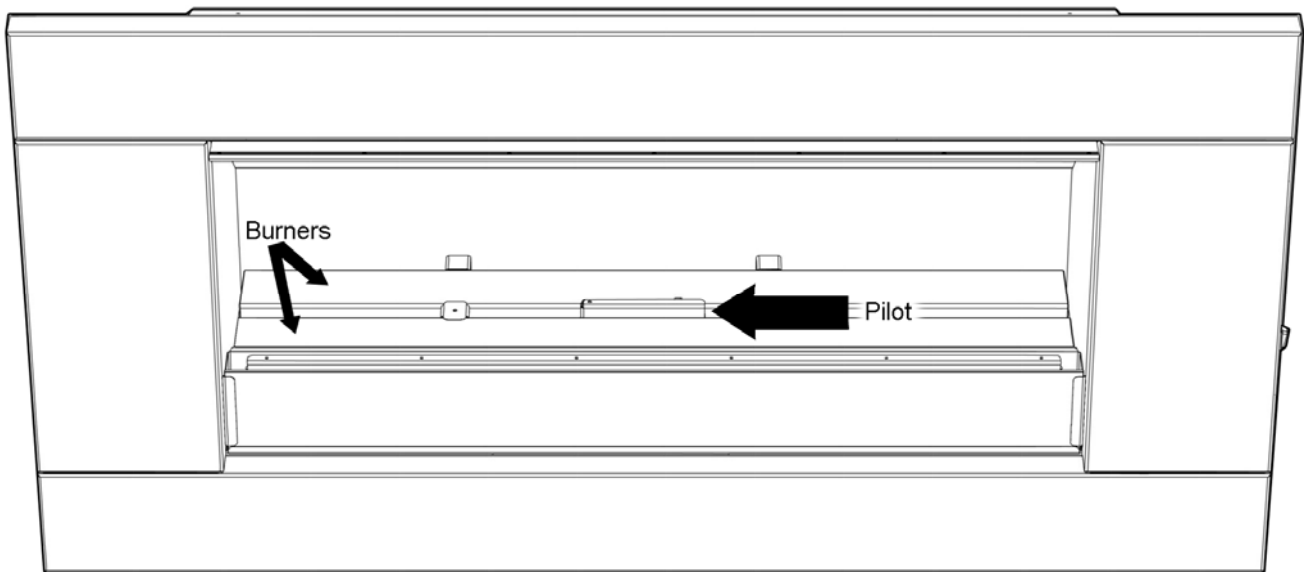

## 17.5 Mise en marche des brûleurs principaux

Lorsque la flamme pilote est allumée depuis au moins 6 secondes, appuyez sur le bouton FLAMME PLUS HAUTE (1) pour admettre le gaz aux deux brûleurs principaux

17.6 Le EF5000 a 4 positions de flamme : flamme PILOTE seulement, flamme de brûleur BASSE, flamme de brûleur MOYENNE et flamme de brûleur HAUTE.

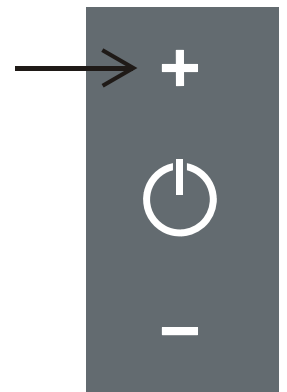

## 17.7 Réglage de la hauteur de flamme

Lorsque le foyer est en marche, appuyez sur le bouton FLAMME PLUS HAUTE (1) ou FLAMME PLUS BASSE (3) pour augmenter ou diminuer la hauteur de flamme.

17.8 Si on appuie sur le bouton FLAMME PLUS HAUTE alors que le foyer est en position flamme de brûleur HAUTE (1), il ne se passera rien. De même, si on appuie sur le bouton flamme de brûleur FLAMME PLUS BASSE alors que le foyer est en position flamme PILOTE, il ne se passera rien.

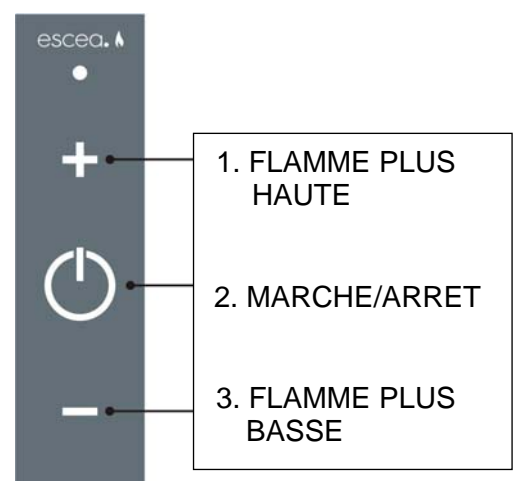

## 17.9 Extinction du foyer

Pour éteindre le foyer, vous devez appuyer sur le bouton MARCHE/ARRET (2) ce qui coupera l'arrivée du gaz à la flamme pilote et aux deux brûleurs. Mettez alors l'interrupteur d'isolation en position arrêté.

## 18.0 Maintenance et nettoyage

L'unité doit être froide avant de commencer toute forme de maintenance ou de nettoyage. Pour enlever la vitre et les pierres dans le plateau en pierre de devant, inversez simplement les étapes dans la section 15.0. La vitre doit être lavée à l'aide d'un vaporisateur standard et les pierres de quartz peuvent être lavées avec de l'eau savonneuse.

- 18.1 Pour nettoyer la façade en acier inoxydable, les produits suivants sont recommandés : 3M nettoyage inox, alcool méthylique avec un chiffon propre.

Pour nettoyer le protecteur d'intempéries, utilisez de l'eau savonneuse et une éponge ou un chiffon propre.

Le nettoyage des brûleurs et des pierres en céramiques peut être réalisé à l'aide d'une brosse et d'un tissu sec. Il doit être fait au moins une fois par an. Ceci enlèvera l'accumulation de suie et le carbone.

Il faut vérifier visuellement le pilote et les brûleurs pour surveiller la formation de carbone et de suie, la bonne tenue et apparence de la flamme et la propreté de la combustion.

- 18.2 Il faut faire des vérifications visuelles périodiques de la flamme pilote et des flammes des brûleurs, afin de s'assurer que les flammes sont bien formées et la combustion propre. Mettez alors l'interrupteur d'isolation de la batterie en position arrêt.

## 19.0 Schéma électrique

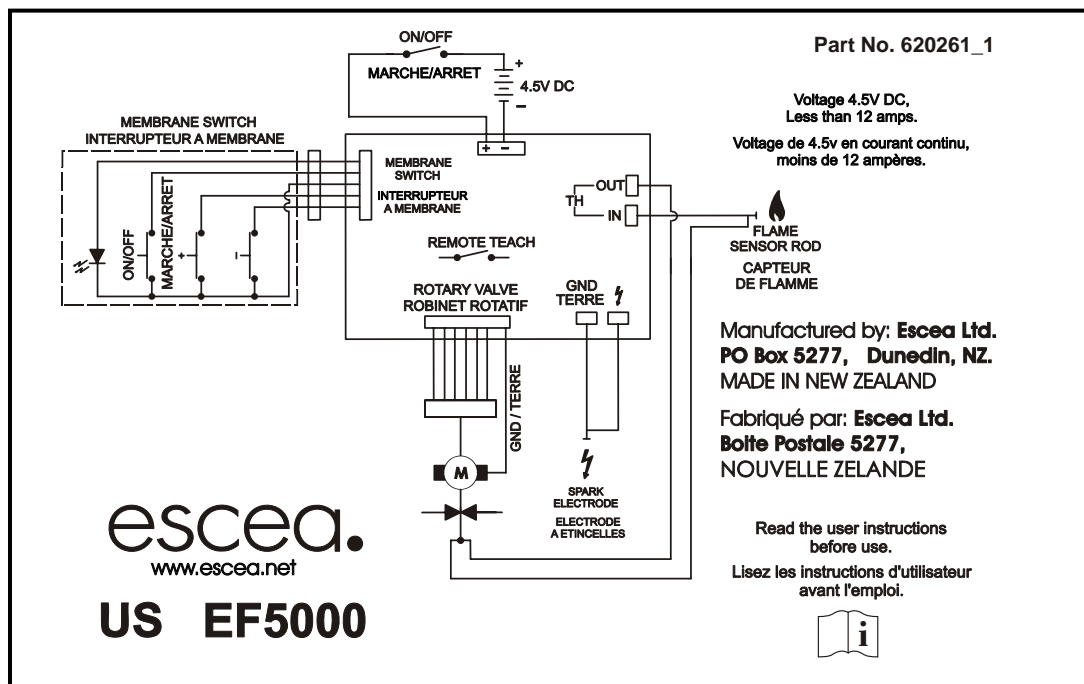

Pour commander une piece de rechange, veuillez, s'il vous plait indiquer son numero de serie.

# VUE ECLATEE DU EF5000

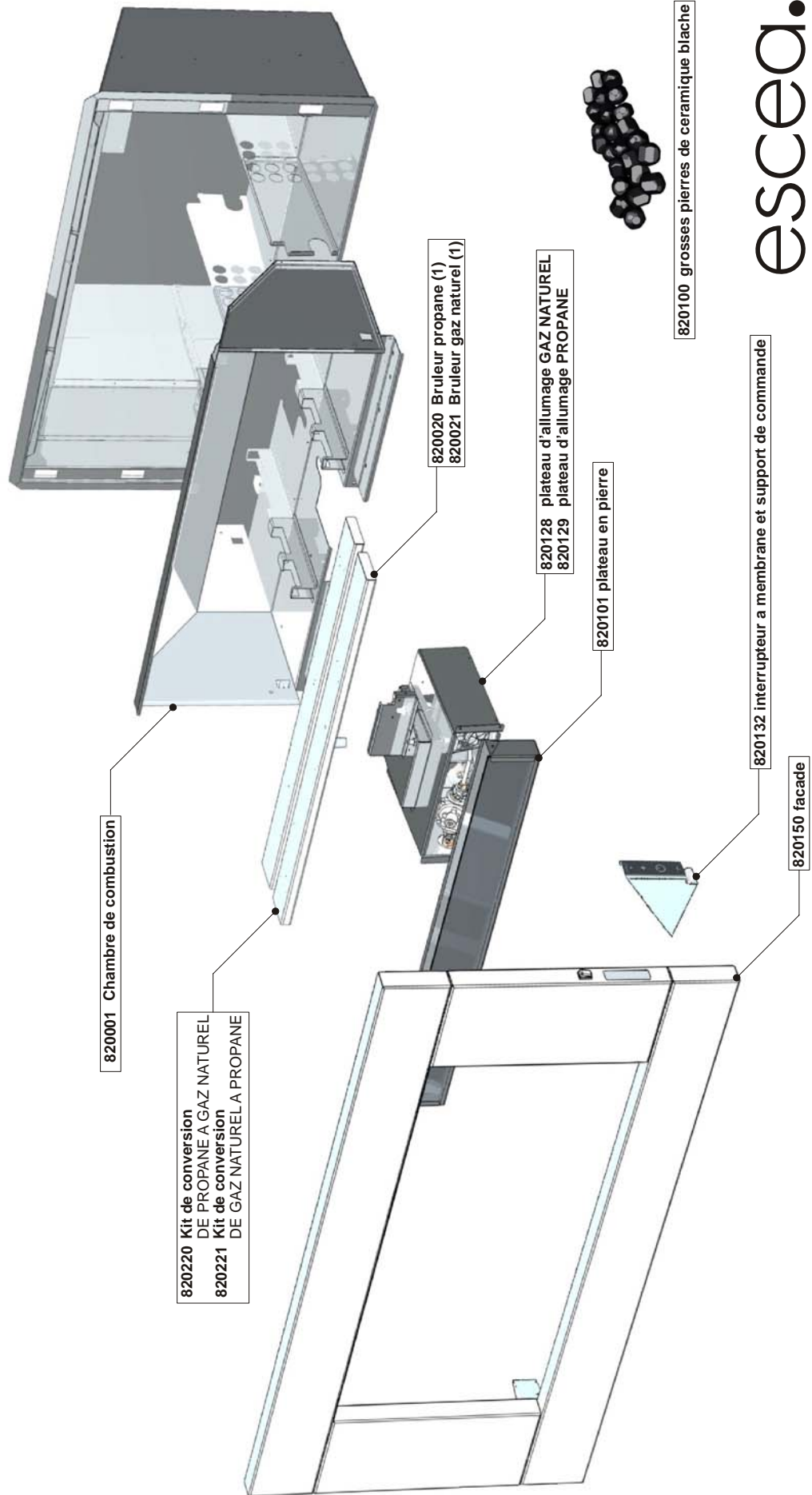

esceo.

## 19.1 Diagramme de fonctionnement

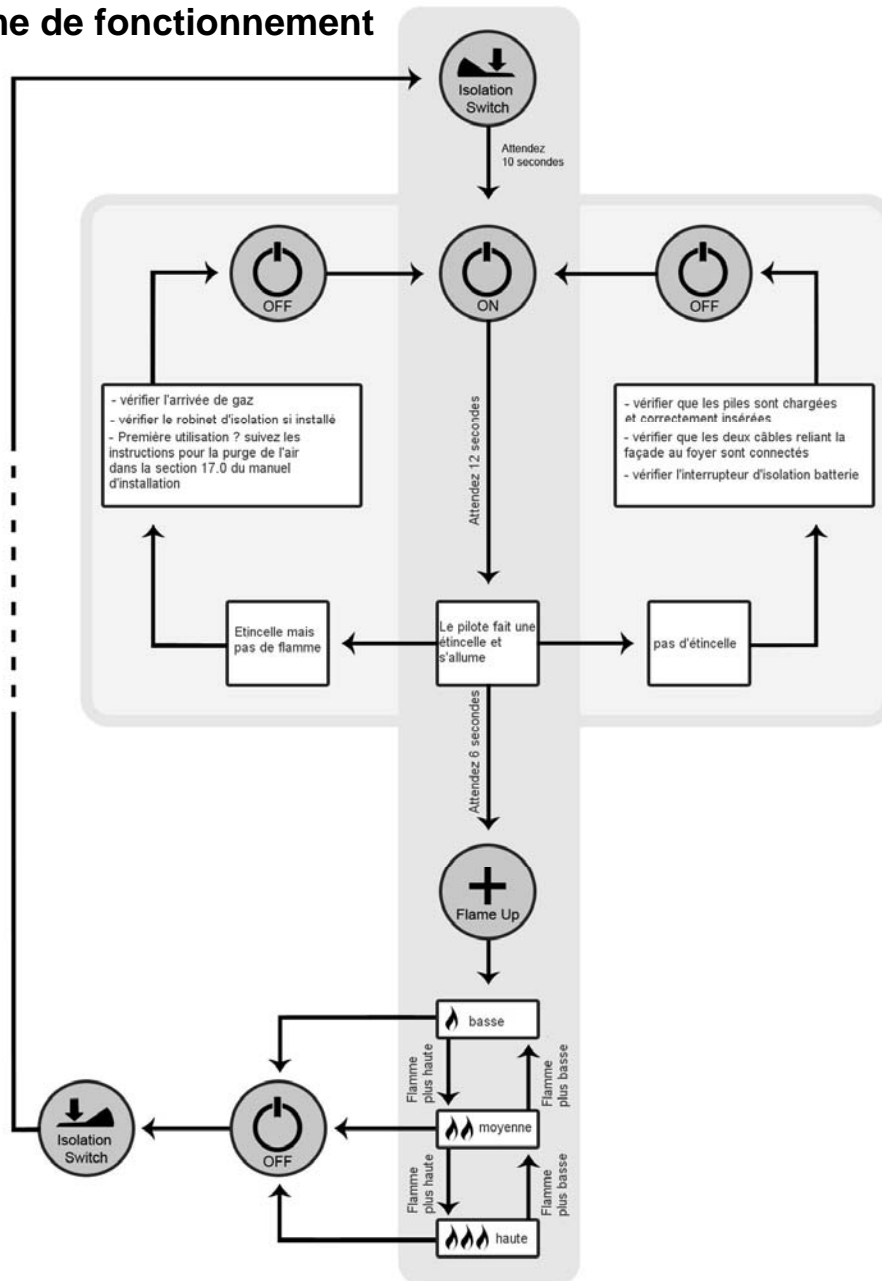

	<b>Propane</b>	<b>Gaz naturel</b>
Pression d'arrivée min.	25 mbar	13.75 mbar
Pression d'arrivée max.	50 mbar	50 mbar
Pression d'admission	25 mbar	12.5 mbar
Diamètre de l'injecteur du bruleur avant	1.6 mm	3.2 mm
Diamètre de l'injecteur du bruleur arrière	1.6 mm	3.2 mm
Trou d'aération du bruleur avant	11 mm	6 mm
Trou d'aération du bruleur arrière	11 mm	6 mm
BTU	56000	54000

Pour les renseignements de certification, vous pouvez contacter [certinfo@csa-international.org](mailto:certinfo@csa-international.org) ou contactez notre service client au 1.866.797.4272 ou (416) 747-2661

**CSA. Cleveland, Ohio**

8501 East Pleasant Valley Road

Cleveland, Ohio, USA, 44131-5575

**GARANTIE LIMITEE : EF5000**

A condition que le produit soit installé suivant le manuel d'instructions de ESCEA et que la procédure de garantie étape par étape ait été suivie conformément aux instructions fournies par ESCEA (documentation dans le manuel du distributeur), et que l'utilisation et la maintenance du produit soit effectuées conformément aux instructions d'utilisation et de maintenance de l'ESCEA, alors, pendant la première période de douze (12) mois **depuis la date d'achat**, ESCEA payera au revendeur, une somme prédéterminée pour réparer ou remplacer toute partie du produit qui aura été constatée défectueuse par ESCEA.

Pour la deuxième période de douze (12) mois, depuis la date d'achat, ESCEA assurera seulement la fourniture des pièces de rechange gratuitement.

**Pièces et main d'œuvre pendant les premiers douze (12) mois :**

- a) ESCEA, à sa seule discrétion et à travers son revendeur, peut modifier, mettre au point, réparer ou remplacer les produits défectueux. La période de garantie sur pièces et main d'œuvre sera de douze (12) mois à partir de la date d'achat.
- b) Les coûts de main d'œuvre prédéterminés à l'avance ne seront remboursés que lorsque la procédure spécifiée d'ESCEA aura été suivie, et qu'ESCEA aura autorisé l'engagement des travaux avant qu'ils soient entrepris.

**Pièces seulement pendant les douze (12) mois suivants :**

- a) ESCEA, à sa seule discrétion, fournira les pièces de rechange au revendeur au bénéfice de l'utilisateur final. Les pièces défectueuses **DOIVENT** être retournées à ESCEA. La période de garantie pièces seulement sera de douze (12) mois et commencera douze (12) mois après la **date d'acceptation** des produits par le revendeur d'ESCEA.

**Termes généraux et Exclusions:**

1. Toutes les réparations effectuées pendant la période de garantie limitée seront couvertes par cette garantie limitée pendant une période de trois (3) mois à partir de la date de terminaison de la réparation, ou pour le restant de la garantie limitée générale, dans le cas où celle-ci serait la plus longue
2. Si l'acheteur ou toute autre partie modifie une pièce du produit pendant la période de garantie limitée sans le consentement préalable et écrit d'ESCEA, la garantie limitée sera annulée. ESCEA peut, à sa seule discrétion, décider que la garantie limitée est annulée du fait de la modification de toute pièce du produit.
3. ESCEA doit être avisé de toute réclamation sous la garantie limitée dès que possible, mais en tous cas pas plus tard que deux (2) semaines à partir du moment où le plaignant s'aperçoit de la circonstance occasionnant la réclamation.
4. Aucun distributeur, revendeur, employé d'ESCEA ou toute autre partie n'est autorisée à effectuer la moindre modification, extension ou addition à la garantie limitée, que ce soit oralement ou par écrit.
5. ESCEA se réserve le droit de cesser la production d'un produit ou de faire des substitutions, dans ce cas, l'acheteur peut recevoir un produit de substitution ou un remboursement en espèces à la seule discrétion d'ESCEA, si le remplacement à l'identique d'un produit couvert par la garantie limitée n'est plus possible.
6. ESCEA n'est pas responsable des dommages causés par un défaut de suivi des instructions d'installation, de maintenance et d'utilisation autorisée et convenable du produit. La garantie limitée ne couvre pas les dommages causés par l'utilisation avec des produits non-ESCEA ou les dommages causés par un accident, une utilisation abusive, une utilisation non conforme, les intempéries, l'incendie, l'inondation, le tremblement de terre ou toute autre cause extérieure. Les produits où le numéro de série ESCEA aura été enlevé ou rendu illisible ou endommagé du à un mauvais type d'alimentation ou une mauvaise ventilation ne sont pas couverts. Les dommages d'aspect incluant mais pas limités aux rayures, aux taches de peinture, à la rouille, aux dégâts d'eau et l'usure normale, ne sont pas couverts non plus par cette garantie. Il est obligatoire de procéder à un nettoyage annuel du foyer à gaz à effet de flamme. Les effets de cette absence de nettoyage comme, liste non exhaustive, la poussière et les débris d'installation, les piles non rechargées, les insectes présents dans le brûleur, une mauvaise pression de gaz et un thermocouple use ne sont aussi pas couverts par la garantie.

**LIMITATION DES REMEDIATIONS :****DANS LA MESURE PERMISE PAR LA LOI :**

Cette garantie limitée et les remédiations exposées ci-dessus sont exclusives et en lieu de toute autres garanties, remèdes et conditions, qu'elles soient orales ou écrites, statutaires, explicites ou implicites.

ESCEA dément spécifiquement toute clause statutaire, explicite ou implicite

ESCEA dément spécifiquement toute garantie statutaire ou implicite, y compris, sans limitation, les garanties de valeur commerciale, d'adaptation à un besoin particulier et les garanties contre les effets latents.

A l'exception de ce qui est indiqué jusqu'ici, ESCEA n'est pas responsable des pertes directes, spéciales, incidentes ou consécutives résultant d'une infraction à la garantie ou aux conditions, ou sous toute autre théorie légale, incluant mais non limitée à la perte de l'un des suivants : usage, revenus, profits actuels ou anticipés (incluant la perte de bénéfices sur les contrats), dépenses d'argent, investissements anticipés, affaires, opportunités, convenances personnelles, réputation, toute perte ou dommage indirect ou consécutif cependant causé incluant le remplacement d'équipement et de propriété.

Quelques états des États-Unis et du Canada n'acceptent pas l'exclusion des dommages incidents ou consécutifs, ainsi, dans certains cas, les limitations ci-dessus peuvent ne pas s'appliquer à l'acheteur.